

总目录 2026



目录

Tenuto是一家源自美国的知名专业音频配件制造商，专注于为麦克风、乐器、混音器及扬声器等设备提供支架、线缆等一系列高品质配件。品牌始终坚持以稳定性、耐用性和兼容性为最高设计准则，所有产品均选用优质材料并结合先进技术，致力于保障每一次表演的稳定发挥，助力用户释放音乐潜能。

Tenuto是连接全球艺术家智慧与创意的灵魂所在，是经销商走向美好未来事业的强力助推器，更是广大音乐爱好者无限快乐的纽带。

01

支架

麦克风支架	01
麦克风悬臂支架	05
桌面麦克风支架	06
麦克风支架配件	06
多媒体支架	07
音箱支架	10
音箱连接支架	14
桌面监听音箱支架	15
气动音箱连接支架	16
音箱壁架	17
吉他支架	18
键盘支架	25
键盘支架脚轮车	30
乐谱支架	31
琴凳	33

02

连接器

XLR连接器	35
6.35插头	37
RCA插头	39
3.5插头	40
音箱连接器	41
网络连接器	42
转接插头	43
转换插座连接器	47
数字音频处理节点	59

03

DMX转换器

DMX转换器	63
--------	----

04

散装线缆

麦克风线缆	65
乐器线缆	68
音箱线缆	70
音频线缆	77
舞台灯光控制线缆	78
多芯电缆	79
电源+灯光线缆	83
线缆展示支架	84

05

预制连接线

黑系列麦克风线	95
高端系列麦克风线	87
银系列麦克风线	89
黑系列乐器线	91
银系列乐器线	92
高端系列乐器线	93
黑系列音频线	96
银系列音频线	100
黑系列音箱线	104
黑系列DMX线	105
银系列DMX线	105
网络连线	106
电源连接线	107
电源+音频组合连线	108
多芯音频连线	110
连接器/连接线展示支架	112

Tenuto

在追求极致体验的音频和视频行业中，每个信号的传输都依赖于稳定可靠的设备支持。作为业内知名的音视频配件制造商，Tenuto不仅坚持严格的产品稳定性、耐用性和卓越性能标准，而且在此基础上不断创新，将产品的实用性和卓越的技术支持和服务视为企业发展的基石。

我们的音视频配件产品不仅在精度方面引领行业趋势，而且在功能多样性和设计美学方面展示了无限的可能性，满足了不同客户对高质量音视频配件的多样化需求。高精度的自动化生产流程和严格的质量控制体系是双重保障，确保每个音视频配件都能满足甚至超过客户的期望，实现按时交付，为音视频行业的快速响应和高效运营提供了坚实保障。

为了不断满足市场日益增长的需求，我们的音视频配件车间充分采用了时代最先进的产品研发和生产技术。我们很自豪能够建立一个智能生产系统，拥有一支能够精确操作的精英自动化团队。我们精通使用世界顶尖的自动化技术和视频控制系统来精确控制每一条生产线，将智慧和工艺融入每一个制造过程。

在Tenuto音视频配件车间，自动化不仅是一种生产方法，也是我们对质量的承诺和对未来音频和视频行业无限可能性的探索。我们相信，通过不断的技术创新和高质量的服务，我们可以与客户共同创造音频和视频行业的新篇章。

线缆车间

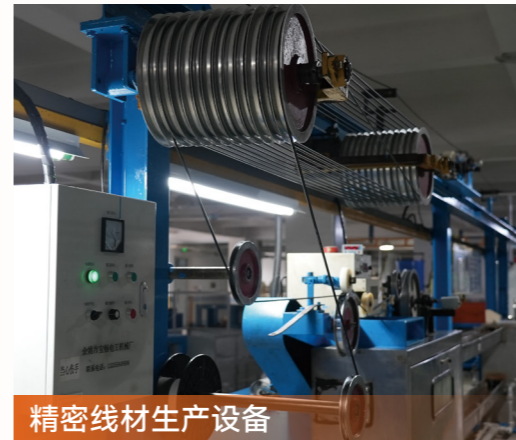

精密线材生产设备

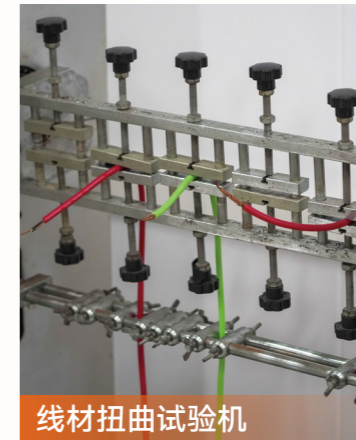

线材扭曲试验机



测试设备

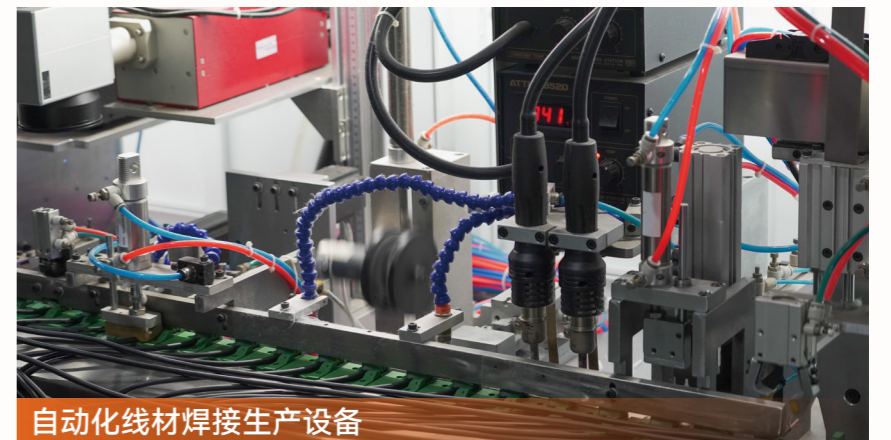

自动化线材焊接生产设备

支架车间



自动化焊接设备



管材激光切割设备

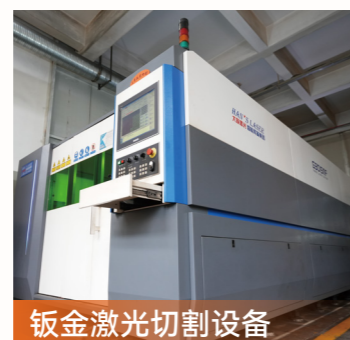

钣金激光切割设备



数控折弯机



数控加工中心设备

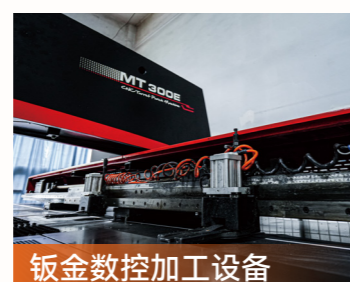

钣金数控加工设备



测试设备

连接器车间

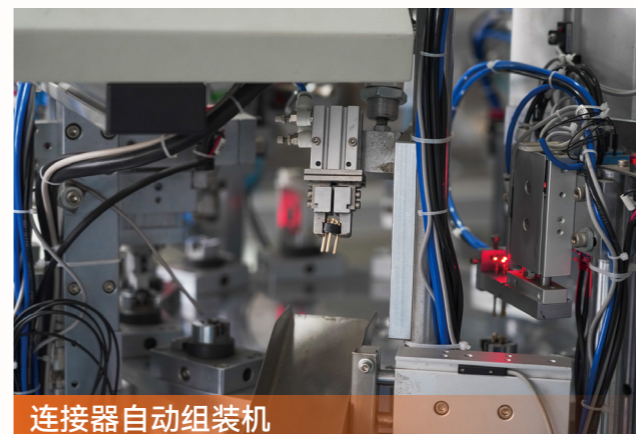

连接器自动组装机



连接器自动装配机



接插件插拔通断测试设备



AGV自动导引搬运机器人

支 架



TMS01

麦克风支架



可调高度: 1000~1700mm
材质: 钢
底座材质: 铝合金
螺纹连接器: 3/8"~5/8"
吊臂: 2节伸缩设计
吊臂长度: 460~850mm
重量: 2.25kg



伸缩式吊杆设计确保调节顺畅且握持稳固。



金属吊杆旋转装置确保快速调整角度和高度。



只需用手轻轻一按,即可快速调整高度。



铸合金三脚架腿底座设计,采用新型夹紧系统。

TMS02

麦克风支架



可调高度: 1000~1700mm
材质: 钢
底座材质: 铝合金
螺纹连接器: 3/8"~5/8"
吊臂: 一体式设计
吊臂长度: 750mm
重量: 2.20kg



金属吊杆旋转接头确保快速调整角度和高度。



只需用手轻轻一按,即可快速调整高度。



铸合金三脚架腿底座设计,采用新型夹紧系统。

| 组合套装

TMS02KB
一套包含两个TMS02麦克风支架、一个TMC01麦克风夹和一只尼龙手提袋。



TMS02KB-1
四个TMS02麦克风支架、TMC01麦克风夹以及尼龙便携包。



TMS03 麦克风支架



可调高度:
520~800mm
材质:
钢
底座材质:
铝合金
螺纹连接器:
3/8"~5/8"
吊臂:
2件式伸缩设计
吊臂长度:
460~850mm
重量:
1.80kg

| 组合套装

TMS03KB

一套包含两个TMS03麦克风支架、
一个TMC02麦克风夹和一只尼龙手
提袋。



TMS04 麦克风支架



高度:
400mm
材质:
钢
底座材质:
铝合金
螺纹连接器:
3/8"~5/8"
吊臂:
一体式设计
吊臂长度:
450mm
重量:
1.36kg

| 组合套装

TMS04KB

一套包含两个TMS04麦克风支架、
一个TMC02麦克风夹以及一个尼龙
便携包。



TMS05 麦克风支架

可调高度:
920~1650mm
材质:
钢
底座材质:
铝合金
螺纹连接器:
3/8"~5/8"
重量:
1.63kg



只需用手轻轻一按，即可
快速调整高度。



铝合金三脚架腿底座设计，
采用新型夹紧系统。

TMS06 麦克风支架

可调高度:
870~1600mm
材质:
钢
底座材质:
重型圆形铸铁
底座直径:
Φ280mm
螺纹连接器:
3/8"~5/8"
重量:
3.75kg



重型铸铁圆形底座和脚垫
可防止划伤地面，并提供
出色的稳定性。

05 • 麦克风悬臂支架

- 适用于广播、播客、内容创作、直播及类似应用的桌面麦克风支架吊臂。
- 可夹紧厚度达2.4"/60mm的桌面边缘。
- 可360°旋转。
- 多个旋钮，可将麦克风固定在所需角度。
- 黑色粉末涂层铝合金结构。



TMA01

麦克风悬臂支架

适用于安装在厚度不超过60mm的桌面。

材质:
铝, 钢
上臂长度:
350mm
下臂长度:
400mm
螺纹连接器:
3/8"~5/8"
最大承载能力:
1kg
重量:
1.14kg

TMA02 (带麦克风线)

麦克风悬臂支架

适用于安装在厚度不超过60mm的桌面。

材质:
铝, 钢
上臂长度:
350mm
下臂长度:
400mm
螺纹连接器:
3/8"~5/8"
最大承载能力:
1kg
连接:
3针XLR接口电缆, 长度3m
重量:
1.40kg

桌面麦克风支架 • 06 麦克风支架配件

TMS07 桌面麦克风支架

轻质铸铁圆形底座和橡胶脚垫可防止划伤地板表面, 并提供出色的稳定性。

可调高度: 250~380mm
材质: 钢
底座直径: Φ 150mm
螺纹连接器: 3/8"~5/8"
重量: 1.20kg



TMC01

麦克风夹

夹持范围:
外径 34~40mm
最大夹紧力:
1kg
重量:
0.047kg



TMC02

麦克风夹

夹持范围:
外径 28~34mm
最大夹紧力:
1kg
重量:
0.045kg



TMC03

麦克风夹

夹持范围:
外径 22~28mm
最大夹紧力:
0.5kg
重量:
0.036kg



TMC04

麦克风夹

夹持范围:
外径 17~22mm
最大夹紧力:
0.5kg
重量:
0.033kg

- 易于使用和拆卸。
- 大角度旋转, 卡盘旋转范围: -50° ~ 90° 。
- 耐用弹性塑料提供卓越的夹紧力。
- 5/8"~3/8" 的转接头适用于各种麦克风支架。

TMMS01

手机/平板电脑支架



可调高度: 900~1670mm
夹持范围: 125~190mm
重量: 1.75kg



支架360°自由旋转以及水平旋转, 方便用户操作



无需更换拉夹, 同时适用手机和平板电脑



按压式结构控制伸缩



铸造铝合金三角架腿座设计, 采用新型夹紧系统

TMMS02

手机/平板电脑支架



可调高度: 1050~1510mm
夹持范围: 125~190mm
软管承重: 0.7kg (不下垂)
重量: 1.90kg



支架360°自由旋转以及水平旋转, 方便用户操作



无需更换拉夹, 同时适用手机和平板电脑



金属弯管, 自由弯曲



按压式结构控制伸缩



扁平底盘立式

TMMS03 立式平板电脑支架



可调高度: 1050~1750mm
夹持范围: 9.2"~13.5"
重量: 2.00kg



支架360°自由旋转以及水平旋转，方便用户操作



可夹设备尺寸范围:
9.2~13.5 英寸



金属弯管，自由弯曲



按压式结构控制伸缩



扁平底盘立式

TSS01 桌面音箱支架



倾斜角度: 0°~25°
承重板: 230×250mm
夹持范围: 10~64mm
可调高度: 340~445mm
高度调节: 可通过安全销和锁紧旋钮进行高度调节
材质: 钢
最大承载能力: 25kg
重量: 2.45kg



倾斜角度: 0°~25°



创新的插销固定方式



锁紧旋钮和安全销



夹持范围: 10~64mm

TSS02

音箱支架



高度调节基座上增加安全销收纳孔可以防止安全销在运输过程中刮花管子的表面。



锁紧旋钮和安全销。



尼龙底座不仅具备新颖独特的外观也确保支架稳定的性能。

| 组合套装

TSS02KB

一套包含两个TSS02音箱支架和尼龙手提袋。



可调高度: 1120~1820mm
材质: 钢
底座直径: 1145mm
最大承载能力: 50kg
活动管: Φ 35mm
收起后高度: 1020mm
重量: 4.50kg

TSS03

音箱支架



高度调节基座上增加安全销收纳孔可以防止安全销在运输过程中刮花管子的表面。



锁紧旋钮和安全销。



尼龙底座不仅具备新颖独特的外观也确保支架稳定的性能。

| 组合套装

TSS03KB

一套包含两个TSS03音箱支架和尼龙手提袋。



可调高度: 1120~1820mm
材质: 铝合金
底座直径: 1145mm
最大承载能力: 50kg
活动管: Φ 35mm
收起后高度: 1020mm
重量: 2.75kg

TSS04
气动音箱支架



可调高度: 1250~1900mm
 材质: 铝合金
 底座直径: 1160mm
 最大承载能力: 50kg
 活动管: Φ 35mm
 收起后高度: 1140mm
 重量: 3.92kg

这得益于气弹簧强大的压力, 它抵消了音箱的重量。



气弹簧



气弹簧可免助力提升不超过17kg重量的音箱, 当重量超过17kg时, 用户需要提供少量辅助, 建议最大重量不超过25kg。



安全销



尼龙底座不仅具备新颖独特的外观也确保支架稳定的性能。

| 组合套装

TSS04KB

一套包含两个TSS04音箱支架和尼龙手提袋。



TSSS05
音箱支架

可调高度:
885~1485mm
 可通过锁紧旋钮和安全销调节高度。

材质:
钢
 最大承载能力:
35kg
 管径:
 Φ 35mm, 螺纹M20
 重量:
1.75kg



TSSS06
音箱支架

可调高度:
950~1550mm
 可通过锁紧旋钮和安全销调节高度。

材质:
钢
 最大承载能力:
35kg
 管径:
 Φ 35mm
 重量:
1.60kg



TSSS07
音箱支架

可调高度:
780~1180mm
 可通过锁紧旋钮和安全销调节高度。

材质:
钢
 最大承载能力:
60kg
 管径:
 Φ 35mm, 螺纹M20
 重量:
2.85kg



TSS08 桌面音箱支架

底座和托盘各配有4个橡胶垫，
以提供支架的稳定性和减少共振
效果。高度可连续调节。

- 可调高度：
160~260mm
- 材质：
铝，钢
- 最大承载能力：
15kg
- 承重板：
150×170mm
- 尺寸：
160×180mm
- 重量：
1.32kg



TSS08L 桌面音箱支架

底座和托盘各配有4个橡胶垫，
以提供支架的稳定性和减少共振
效果。高度可连续调节。

- 可调高度：
160~260mm
- 材质：
铝，钢
- 最大承载能力：
20kg
- 承重板：
205×245mm
- 尺寸：
210×250mm
- 重量：
2.30kg

这得益于气弹簧强大的压力，
它抵消了音箱的重量。



TSS09 音箱支架

- 可调高度：
955~1450mm
- 高度调节：可通过安全
销和锁紧旋钮进行高度
调节。

- 材质：
铝
- 最大承载能力：
50kg
- 管径：
Φ35mm, 螺纹M20
- 重量：
2.05kg



TSS10 音箱支架

- 可调高度：
1040~1550mm
- 高度调节：可通过安全
销和锁紧旋钮进行高度
调节。

- 材质：
铝
- 最大承载能力：
50kg
- 管径：
Φ35mm
- 重量：
2.20kg



气弹簧



气弹簧可免助力提升
不超过17kg重量的音
箱，当重量超过17kg
时，用户需要提供少量
辅助，建议最大重量
不超过25kg。



安全销

TWS01

音箱壁架



六个螺丝孔位锁紧固定，安全可靠。



齿轮盘咬合连接，支架角度可在 0°至 ~30°范围内调节。



支撑管与35mm托盘适配，三档距离调节。

材质: 钢
 倾斜角度: 0°~30°
 旋转角度: ± 90°
 安装: 墙面固定
 支撑管与墙面距离: 230/290/350mm
 墙板: 92×180mm
 安装螺栓: 直径35mm×长度100mm
 最大承载能力: 30kg
 重量: 1.60kg

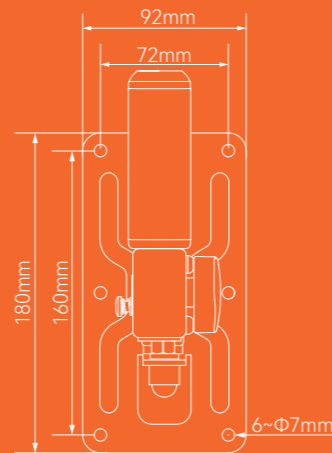

TGS01

吉他支架



柔软的垫子，可以保护吉他。



3种可调节宽度的设置，以适应大多数吉他形状。



折叠结构。



可折叠收纳，节省空间。
 尺寸: 365×220mm

通用型A型吉他支架，采用轻量金属结构，适配原声与电吉他。配备柔软泡沫衬垫，全面保护琴身。宽度可调，并支持快速折叠，便于收纳与携带。底部防滑脚垫，确保放置稳固。

可调宽度范围: 180~260mm(三档)
 材质: 铁
 最大承载能力: 15kg
 展开尺寸(HxWxD): 430×350×340mm
 折叠尺寸(HxWxD): 235×85×360mm
 重量: 1.40kg

| 组合套装

TGS01KB

一套TGS01KB吉他支架和尼龙便携包。



TGS02

吉他支架



金属板



吉他架可旋转以适应各种颈部形状的吉它，柔软的软胶可以保护吉它，避免划伤和损坏吉它表面。

灵活的挂钩和夹紧系统。
非对称颈部的吉他被完美固定，且依然保持笔直状态。

材质: 钢, 塑料, 锌
适用颈部宽度: $\leq 50\text{mm}$
尺寸 (LxWxH): 166x94x80mm
最大承载能力: 7kg
锁片: 自锁
重量: 0.22kg

TGS03

吉他支架



4 孔墙板确保墙体连接牢固。



吉他架可旋转以适应各种颈部形状的吉它，柔软的软胶可以保护吉它，避免划伤和损坏吉它表面。

灵活的挂钩和夹紧系统。
非对称颈部的吉他被完美固定，且依然保持笔直状态。

材质: 钢, 塑料, 锌
适用颈部宽度: $\leq 50\text{mm}$
尺寸 (LxWxH): 157x94x75mm
安装板: T2.5x75x59mm
最大承载能力: 7kg
锁片: 自锁
重量: 0.20kg

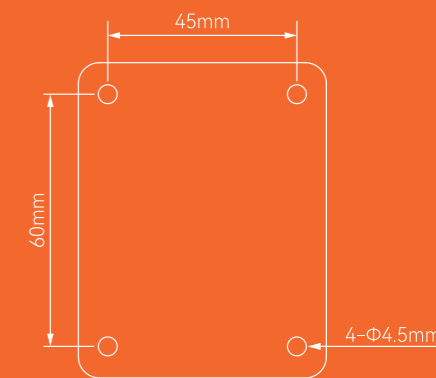

TGS04 吉他支架



自锁和挂钩一体集成。



尼龙底座不仅具备新颖独特的外观也确保支架稳定的性能。



可折叠的颈部设计，可将支架折叠成细长形状，便于储存和运输。

灵活的钩挂与夹紧系统

可调高度: 720~1130mm
材质: 钢, 铝合金
适用颈部宽度: ≤ 50mm
底盘直径: 680mm
最大承载能力: 15kg
折叠后尺寸: 690mm
锁片: 自锁
重量: 1.60kg

| 组合套装

TGS04KB

TGS04 吉他架配有尼龙手提包。



TGS05 吉他支架



两头可折叠叉架设计。



通过锁紧旋钮和安全销进行高度调节。



通过杠杆原理即可实现支撑杆高度调节。

灵活的挂钩和夹紧系统

可调高度: 800~1200mm
材质: 钢, 铝合金
适用颈部宽度: ≤ 50mm
底盘直径: 700mm
最大承载能力: 30kg
折叠后尺寸: 800mm
锁片: 自锁
重量: 1.80kg

TGS06

吉他支架



三头可折叠叉架设计。



通过锁紧旋钮和安全销进行高度调节。



通过杠杆原理即可实现支撑杆高度调节。

灵活的挂钩与夹紧系统

- 可调高度: 800~1200mm
- 材质: 钢, 铝合金
- 适用颈部宽度: ≤ 50mm
- 底盘直径: 700mm
- 最大承载能力: 45kg
- 折叠后尺寸: 800mm
- 锁片: 自锁
- 重量: 2.10kg

TGS07

吉他支架



配备柔软缓冲垫层, 全面保护吉他琴体。



三档宽度可调设计, 适配绝大多数吉他型号。



弯曲架钩适配不同尺寸木吉他与电吉他。

A型通用吉他支架, 适配原声与电吉他。采用轻质金属结构, 稳固耐用。护臂与靠背配有软质泡沫, 贴心保护琴体。宽度可灵活调节, 并支持快速折叠, 便于收纳与携带。

- 可调宽度范围: 180~260mm(三档)
- 材质: 铁, 塑料
- 最大承载能力: 15kg
- 展开尺寸(HxWxD): 420×340×320mm
- 折叠尺寸(HxWxD): 440×90×320mm
- 重量: 1.70kg

TKS01

单X琴架

TKS02

双X琴架



L形可移动护套



L形可移动护套



拉杆调节装置



拉杆调节装置



齿盘 5 档调节



齿盘 5 档调节

L形可移动护套，可调节脚罩。

可调高度: 680~965mm
材质: 钢
形状: 单支撑X形支架
最大承载能力: 40kg
调节: 拉杆调节装置
支撑宽度: 300~810mm
支撑深度: 340mm
重量: 4.80kg

L形可移动护套，可调节脚罩。

可调高度: 680~965mm
材质: 钢
形状: 双支撑X形支架
最大承载能力: 60kg
调节: 拉杆调节装置
支撑宽度: 300~810mm
支撑深度: 340mm
重量: 7.00kg

TKS03

双X琴架



L形可移动护套



齿盘调节



扳手调节装置

L形可移动护套，可调节脚罩。

可调高度: 150~970mm

材质: 钢

形状: 单支撑X形支架

最大承载能力: 60kg

调节: 扳手调节装置

臂长: $\Phi 30 \times 400\text{mm}$

支撑宽度: 150~970mm

重量: 3.60kg

TKS04

键盘支架



L形可移动护套



齿盘调节



扳手调节装置

L形可移动护套，可调节脚罩。

可调高度: 150~970mm

材质: 钢

形状: 双支撑X形支架

最大承载能力: 60kg

调节: 扳手调节装置

臂长: $\Phi 30 \times 400\text{mm}$

支撑宽度: 150~970mm

重量: 5.40kg

TKS05 键盘支架



琴架收拢时端盖内放置臂管，节省空间。



臂管采用按销方式实现固定和拆卸。



琴架底部三角支撑稳定可靠。

- 产品稳定可靠，折叠收纳后空间小。
- 支撑臂管高度可调。
- 主体材质选用高强度铝合金。
- 适用于各种电子琴。

材质: 铝, 塑料

支撑臂承重:

第一层: 20kg

第二层: 40kg

支撑臂调节高度: 600~1100mm

重量: 5.90kg

TFS01 轮板支架



得益于脚轮板长度的锁定，键盘支架可以在使用时也保持在推车上。



左右伸缩杆长度可调。



这款独特的手推车让你的键盘支架可以随时随地移动。

独特的手推车可让您的键盘支架保持移动。

特殊功能: 带锁定功能的脚轮

材质: 钢, 塑料

伸缩范围: 560~800mm

最大承载能力: 60kg

宽度: 175mm

高度: 133mm

重量: 3.00kg

TSMS01 乐谱支架



钢制材质的面板
坚固耐用。



旋钮控制面板角度调节。

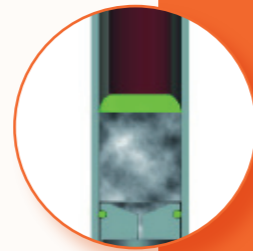

气阻效果展示。



内置气阻装置，
操作安全可靠。

乐谱支架: 2节式支架, 气阻设计安全可靠
谱板: 快拆结构
可调高度: 970~1460mm
材质: 钢
面板角度调节: 0°~90°
面板尺寸: 470×345mm
最大承载能力: 8kg
重量: 2.85kg

TSMS03 乐谱支架

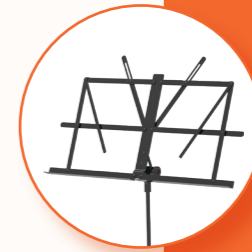

读谱板打开收拢，
操作快捷方便。



高度调节采用新型的横
向锁紧方式，操作快捷，
锁紧力度强劲有力。



三节式高度调节设计。



脚管收拢采用向上收拢的
拉锁式弹扣设计。

一款通用型可折叠式乐谱支架。脚部折叠结构采用全新设计。高度可调，适用于不同人群和使用需求；金属结构，无需组装；面板及支架整体可折叠收纳，既方便携带，也方便运输和储存。

可调高度: 570~1150mm
材质: 钢
面板角度调节: 0°~90°
面板尺寸: 510×240mm
重量: 1.00kg



收拢后效果图

TMSB01

琴凳



凳子表面柔软舒适



高度可调，共有三个档位



腿部支撑强而有力

是一款通用型可折叠式琴凳；三档高度可调，适用于不同人群和使用需求；重量轻，耐用。金属结构，无需组装；凳面包覆海绵套皮，柔软舒适；折叠收纳，既方便携带，也方便运输和储存。

可调高度: 430/450/470mm

材质: 铁, 皮, 海绵

最大承载能力: 136kg

凳面尺寸: 400×300mm

折叠尺寸(HxWxD): 120×600×340mm

重量: 3.90kg

TMSB02

琴凳



凳子表面柔软舒适



四档可调高度



腿部支撑强而有力

可调高度: 490~580mm

材质: 铁, 海绵

最大承载能力: 136kg

凳面尺寸: 530×240mm

展开尺寸(HxWxD): 490×530×350mm

折叠尺寸(HxWxD): 140×680×350mm

重量: 5.20kg

35·XLR连接器

- 独特的锌合金外壳设计，增加摩擦力。
- 符合人体工程学的按键设计。
- 笼式插孔母触点增加了导电性。
- 公连接器非锁“窗”式结构设计，使外壳更加耐用。
- 尾套有O型圈防水，尾套由TPE弹性体提供出色的线缆保护。
- 适配直径4-7mm的线缆（使用5mm或以下线缆时，请拆下螺套的O形环）。



TX*FP-**



TX*MP-**

技术信息

电气性能	
触点数	3-5Pin
接触电阻	≤ 5 mΩ
绝缘强度	1500Vdc
绝缘电阻	> 1 GΩ
机械性能	
线缆外径	4-7 mm
插入力	≤ 20 N
拔出力	≤ 20 N
使用寿命	> 1000次插拔寿命
材质	
外壳材料	锌合金 (ZnAl4Cu1)
触点材料	黄铜/青铜
触点电镀	镀银/镀金
基座材料	PPO
螺套材料	PA66+30% GF/TPE

订购信息

产品型号	描述
TX3FP-BB	3芯XLR母头，黑色电镀外壳，镀金触点
TX3MP-BB	3芯XLR公头，黑色电镀外壳，镀金触点
TX3FP-NB	3芯XLR母头，镀镍外壳，镀银触点
TX3MP-NB	3芯XLR公头，镀镍外壳，镀银触点
TX4FP-BB	4芯XLR母头，黑色电镀外壳，镀银触点
TX4MP-BB	4芯XLR公头，黑色电镀外壳，镀银触点
TX4FP-NB	4芯XLR母头，镀镍外壳，镀银触点
TX4MP-NB	4芯XLR公头，镀镍外壳，镀银触点
TX5FP-BB	5芯XLR母头，黑色电镀外壳，镀金触点
TX5MP-BB	5芯XLR公头，黑色电镀外壳，镀金触点
TX5FP-NB	5芯XLR母头，镀镍外壳，镀银触点
TX5MP-NB	5芯XLR公头，镀镍外壳，镀银触点

- 独特的锌合金外壳设计，增加摩擦力。
- 镀金头子，更耐氧化。
- 弹性PVC尾套提供出色的线缆保护。
- 适配直径最大为7mm的线缆。



技术信息

电气性能	
接触电阻	取决于配对连接器的阻抗 (单位: mΩ)
绝缘强度	1 kVdc
绝缘电阻	≥ 1 GΩ
机械性能	
线缆外径	4-7 mm
使用寿命	> 1000 次插拔寿命
材质	
外壳材料	锌合金 (ZnAl4Cu1)
触点材料	黄铜
触点电镀	镀镍和镀金
护线套材料	柔性 PVC

订购信息

产品型号	描述
TJ2MP-BB	6.35单声道插头，黑色电镀外壳，镀镍和镀金触点，黑色尾套
TJ2MP-BR	6.35单声道插头，黑色电镀外壳，镀镍和镀金触点，红色尾套
TJ2MP-NB	6.35单声道插头，镀镍外壳，镀镍和镀金触点，黑色尾套
TJ2MP-NR	6.35单声道插头，镀镍外壳，镀镍和镀金触点，红色尾套
TJ3MP-BB	6.35立体声插头，黑色电镀外壳，镀镍和镀金触点，黑色尾套
TJ3MP-BR	6.35立体声插头，黑色电镀外壳，镀镍和镀金触点，红色尾套
TJ3MP-NB	6.35立体声插头，镀镍外壳，镀镍和镀金触点，黑色尾套
TJ3MP-NR	6.35立体声插头，镀镍外壳，镀镍和镀金触点，红色尾套
TJ2MRP-BB	6.35直角单声道插头，黑色电镀外壳，镀镍和镀金触点，黑色尾套
TJ2MRP-BR	6.35直角单声道插头，黑色电镀外壳，镀镍和镀金触点，红色尾套
TJ2MRP-NB	6.35直角单声道插头，镀镍外壳，镀镍和镀金触点，黑色尾套
TJ2MRP-NR	6.35直角单声道插头，镀镍外壳，镀镍和镀金触点，红色尾套
TJ3MRP-BB	6.35直角立体声插头，黑色电镀外壳，镀镍和镀金触点，黑色尾套
TJ3MRP-BR	6.35直角立体声插头，黑色电镀外壳，镀镍和镀金触点，红色尾套
TJ3MRP-NB	6.35直角立体声插头，镀镍外壳，镀镍和镀金触点，黑色尾套
TJ3MRP-NR	6.35直角立体声插头，镀镍外壳，镀镍和镀金触点，红色尾套



TJ2MP-BB



TJ2MP-BR



TJ2MP-NB



TJ2MP-NR



TJ3MP-BB



TJ3MP-BR



TJ3MP-NB



TJ3MP-NR



TJ2MRP-BB



TJ2MRP-BR



TJ2MRP-NB



TJ2MRP-NR



TJ3MRP-BB



TJ3MRP-BR



TJ3MRP-NB



TJ3MRP-NR

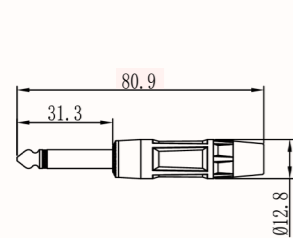

TJ2MP-**

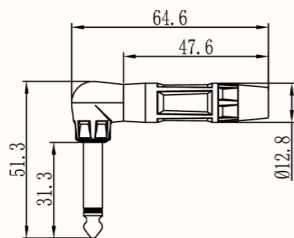

TJ2MRP-**

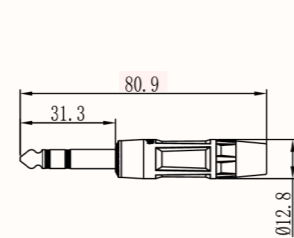

TJ3MP-**

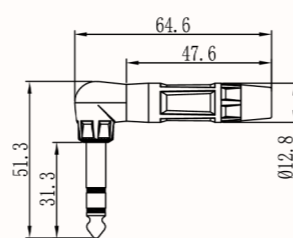

TJ3MRP-**

39. RCA插头

- 独特的锌合金外壳设计，增加摩擦力。
- 接触面镀金，更耐腐蚀。
- 弹性PVC尾套提供很好的线缆保护。有两种颜色可供选择，可用于区分“左”和“右”通道。
- 适配直径最大6mm的线缆。



TRMP-BB



TRMP-BR



TRMP-NB



TRMP-NR



TRFP-BB



TRFP-BR



TRFP-NB



TRFP-NR

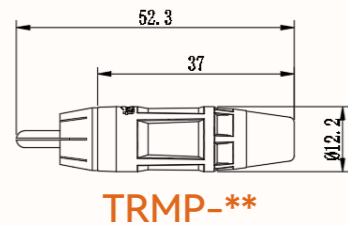

TRMP-**

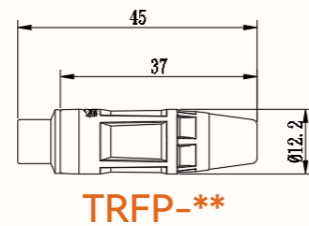

TRFP-**

技术信息

电气性能	
接触电阻	≤ 0.015Ω
绝缘强度	500V dc
绝缘电阻	>100MΩ

机械性能	
线缆外径	≤ 6 mm
使用寿命	> 1000 次插拔寿命

材质	
外壳材料	锌合金 (ZnAl4Cu1)
触点材料	黄铜
触点电镀	镀金
尾套材料	柔性PVC

订购信息

产品型号	描述
TRMP-BB	RCA公头，黑色电镀外壳，镀金触点，黑色尾套
TRMP-BR	RCA公头，黑色电镀外壳，镀金触点，红色尾套
TRMP-NB	RCA公头，镀镍外壳，镀金触点，黑色尾套
TRMP-NR	RCA公头，镀镍外壳，镀金触点，红色尾套
TRFP-BB	RCA母头，黑色电镀外壳，镀金触点，黑色尾套
TRFP-BR	RCA母头，黑色电镀外壳，镀金触点，红色尾套
TRFP-NB	RCA母头，镀镍外壳，镀金触点，黑色尾套
TRFP-NR	RCA母头，镀镍外壳，镀金触点，红色尾套

3.5插头 • 40

- 独特的锌合金外壳设计，增加摩擦力。
- 外壳设计小巧，节省空间。
- 有直头和弯头两种选择，适用于不同的使用环境。
- 弹性PVC尾套提供很好的线缆保护。
- 适配直径最大为4mm或6mm的线缆。



TMJ3MP-BB



TMJ3MP-NB



TMJ3MRP-BB



TMJ3MRP-NB



TMJ3MP-LBB

线缆外径最大6mm



TMJ3MP-LNB

线缆外径最大6mm

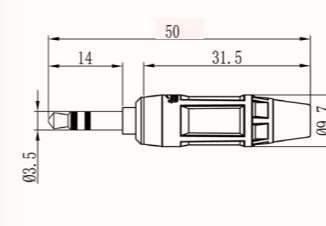

TMJ3MP-**

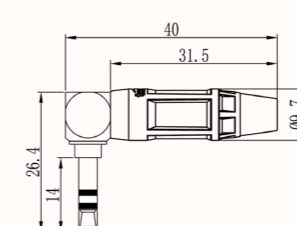

TMJ3MRP-**

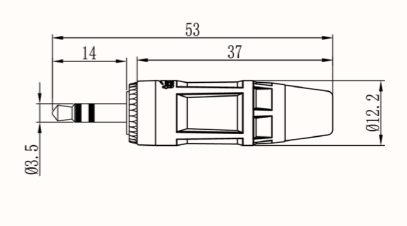

TMJ3MP-L**

技术信息

电气性能	
接触电阻	取决于配对连接器的电阻 (单位: mΩ)
绝缘强度	300V dc
绝缘电阻	>100MΩ

机械性能	
线缆外径	≤ 6 mm
使用寿命	> 1000 次插拔寿命

材质	
外壳材料	锌合金 (ZnAl4Cu1)
触点材料	黄铜
触点电镀	镀金
尾套材料	柔性PVC

订购信息

产品型号	描述
TMJ3MP-BB	适用于小于4mm线缆的3.5mm立体声插头，黑色电镀外壳，镀金触点，黑色尾套
TMJ3MP-NB	适用于小于4mm线缆的3.5mm立体声插头，镀镍外壳，镀金触点，黑色尾套
TMJ3MRP-BB	适用于小于4mm线缆的3.5mm直角立体声插头，黑色电镀外壳，镀金触点，黑色尾套
TMJ3MRP-NB	适用于小于4mm线缆的3.5mm直角立体声插头，镀镍外壳，镀金触点，黑色尾套
TMJ3MP-LBB	适用于小于6mm线缆的3.5mm立体声插头，黑色电镀外壳，镀金触点，黑色尾套
TMJ3MP-LNB	适用于小于6mm线缆的3.5mm立体声插头，镀镍外壳，镀金触点，黑色尾套

- 独特的塑料外壳设计，摩擦力增大。
- 大按钮设计有防滑凹槽和贴合手指的弧度，使用更舒适。
- 热塑性弹性体（TPE）提供出色的线缆保护。
- 适配直径最大为12mm的线缆。

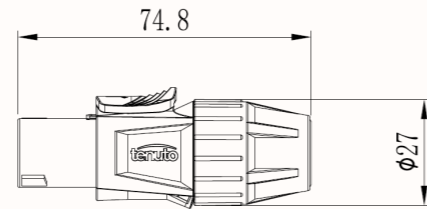

技术信息

电气性能		材质	
接触电阻	< 20mΩ	线缆外径	6-12 mm
绝缘强度	1500Vdc	使用寿命	> 1000 次循环
绝缘电阻	> 1 GΩ		

电气性能	
外壳材料	PA + 30% GF
触点材料	黄铜
触点电镀	镀镍
螺套材料	PA+30%GF/TPE
基座材料	PPO
推键材料	锌合金 (ZnAl4Cu1)

订购信息

产品型号	描述
TS4MP-BB	4P音箱插头，黑色尼龙外壳，黑色螺套
TS2MP-BB	2P音箱插头，黑色尼龙外壳，黑色螺套

- 标准RJ45的XLR型连接器外壳。
- 独特的锌合金外壳设计，增加摩擦力。
- 连接器无锁“窗”式设计，更为坚固耐用的外壳为脆弱的RJ45连接器提供了可靠的保护。
- 尾套有O型圈防水，尾套由TPE弹性体提供出色的线缆保护。
- 适配直径最大为7mm的线缆。

*注意：仅适用于非预装网线。网线连接器套件不包括RJ45插头。

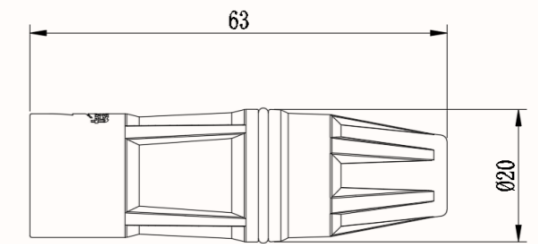

技术信息

技术规格	
线缆外径	5-7 mm
外壳材料	锌合金 (ZnAl4Cu1)
外壳电镀	镀镍/黑色电镀
螺套材料	PA+30%GF/TPE

订购信息

产品型号	描述
TN8MP-BB	标准RJ45的XLR型连接器外壳，黑色电镀外壳，黑色螺套
TN8MP-NB	标准RJ45的XLR型连接器外壳，镀镍外壳，黑色螺套

43. 转接插头

- 独特的锌合金外壳设计，增加摩擦力。
- 符合人体工程学的按键设计。
- 笼式插孔母触点增加了导电性。
- 镀金头子，更耐氧化。



TX3FJ2MP-BB



TX3FJ2MP-NN



TX3FJ3MP-BB



TX3FJ3MP-NN



TX3MJ2MP-BB



TX3MJ2MP-NN



TX3MJ3MP-BB



TX3MJ3MP-NN

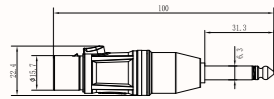

TX3FJ2MP-**

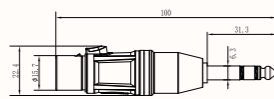

TX3FJ3MP-**

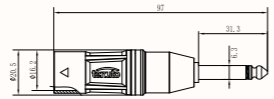

TX3MJ2MP-**

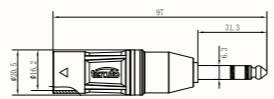

TX3MJ3MP-**

技术信息

电气性能

接触电阻 (XLR)	≤ 3 mΩ
接触电阻 (1/4" Jack)	≤ 6 mΩ
绝缘强度	1.5 kV dc / > 1 kVdc (XLR/1/4" Jack)
绝缘电阻	> 2 GΩ

材质

外壳材料	锌合金 (ZnAl4Cu1)
触点材料	青铜 (XLR) / 黄铜 (1/4" Jack)
触点电镀	镀银/镀金
基座材料	PPO

技术信息

产品型号

描述

TX3FJ2MP-BB	卡侭3P母插头转6.35单声道2芯公插头，黑色电泳漆外壳，镀金触点，镀金头子
TX3FJ2MP-NN	卡侭3P母插头转6.35单声道2芯公插头，镀镍外壳，镀银触点，镀金头子
TX3FJ3MP-BB	卡侭3P母插头转6.35立体声3芯公插头，黑色电泳漆外壳，镀金触点，镀金头子
TX3FJ3MP-NN	卡侭3P母插头转6.35立体声3芯公插头，镀镍外壳，镀银触点，镀金头子
TX3MJ2MP-BB	卡侭3P公插头转6.35单声道2芯公插头，黑色电泳漆外壳，镀金触点，镀金头子
TX3MJ2MP-NN	卡侭3P公插头转6.35单声道2芯公插头，镀镍外壳，镀银触点，镀金头子
TX3MJ3MP-BB	卡侭3P公插头转6.35立体声3芯公插头，黑色电泳漆外壳，镀金触点，镀金头子
TX3MJ3MP-NN	卡侭3P公插头转6.35立体声3芯公插头，镀镍外壳，镀银触点，镀金头子

转接插头 44

- 独特的锌合金外壳设计，增加摩擦力。
- 符合人体工程学的按键设计。
- 笼式插孔母触点增加了导电性。



TX3F3JFP1-BB



TX3F3JFP1-NN



TX3M3JFP1-BB



TX3M3JFP1-NN



TX3F3JFP-BB



TX3F3JFP-NN



TX3M3JFP-BB



TX3M3JFP-NN

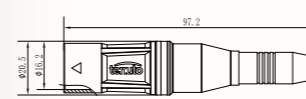

TX3F3JFP1-**

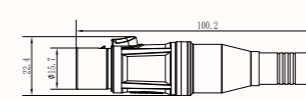

TX3M3JFP1-**

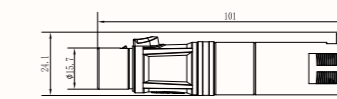

TX3F3JFP-**

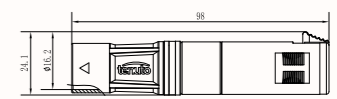

TX3M3JFP-**

技术信息

电气性能

接触电阻 (XLR)	≤ 3 mΩ
接触电阻 (1/4" Jack)	≤ 6 mΩ
绝缘强度	1.5 kV dc / > 1 kVdc (XLR/1/4" JACK)
绝缘电阻	> 2 GΩ

材质

外壳材料	锌合金 (ZnAl4Cu1)
触点材料	青铜
触点电镀	镀银/镀金
基座材料	PPO

技术信息

产品型号

描述

TX3F3JFP1-BB	卡侭3P母插头转6.35立体声3芯母插头，黑色电泳漆外壳，镀金触点
TX3F3JFP1-NN	卡侭3P母插头转6.35立体声3芯母插头，镀镍外壳，镀银触点
TX3M3JFP1-BB	卡侭3P母插头转6.35立体声3芯母插头，黑色电泳漆外壳，镀金触点
TX3M3JFP1-NN	卡侭3P母插头转6.35立体声3芯母插头，镀镍外壳，镀银触点
TX3F3JFP-BB	卡侭3P公插头转6.35立体声3芯母插头，黑色电泳漆外壳，镀金触点
TX3F3JFP-NN	卡侭3P公插头转6.35立体声3芯母插头，镀镍外壳，镀银触点
TX3M3JFP-BB	卡侭3P公插头转6.35立体声3芯母插头，黑色电泳漆外壳，镀金触点
TX3M3JFP-NN	卡侭3P公插头转6.35立体声3芯母插头，镀镍外壳，镀银触点

45. 转接插头

- 独特的锌合金外壳设计，增加摩擦力。
- 符合人体工程学的按键设计。
- 笼式插孔母触点增加了导电性。

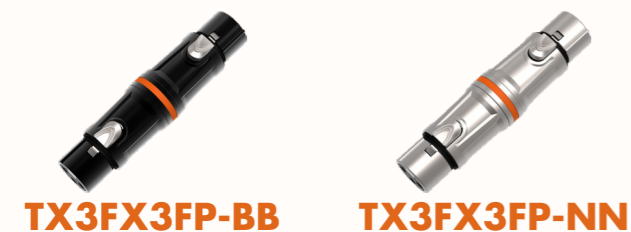

技术信息

电气性能		材质	
接触电阻	≤ 3 mΩ	外壳材料	锌合金 (ZnAl4Cu1)
介电强度	1,5 kVdc	触点材料	青铜
绝缘电阻	> 2 GΩ	触点电镀	镀银/镀金
		基座材料	PPO

技术信息

产品型号	描述
TX3FX3MP-BB	卡侖3P母插头转卡侖3P公插头，黑色电泳漆外壳，镀金触点
TX3FX3MP-NN	卡侖3P母插头转卡侖3P公插头，镀镍外壳，镀银触点
TX3MX3MP-BB	卡侖3P公插头转卡侖3P公插头，黑色电泳漆外壳，镀金触点
TX3MX3MP-NN	卡侖3P公插头转卡侖3Pgong插头，镀镍外壳，镀银触点
TX3FX3FP-BB	卡侖3P母插头转卡侖3P母插头，黑色电泳漆外壳，镀金触点
TX3FX3FP-NN	卡侖3P母插头转卡侖3P母插头，镀镍外壳，镀银触点

转接插头 · 46

- 独特的锌合金外壳设计，增加摩擦力。
- 符合人体工程学的按键设计。
- 笼式插孔母触点增加了导电性。
- 接触面镀金，更耐氧化。

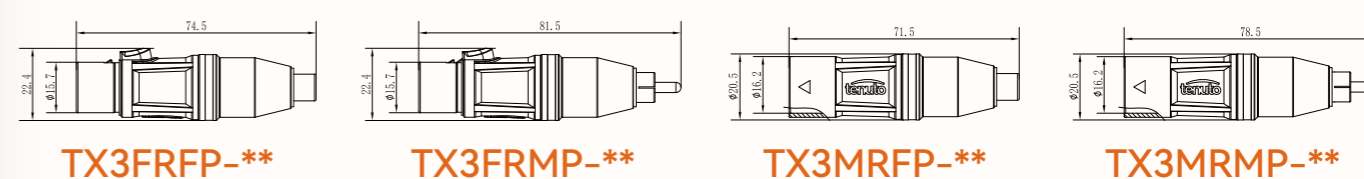
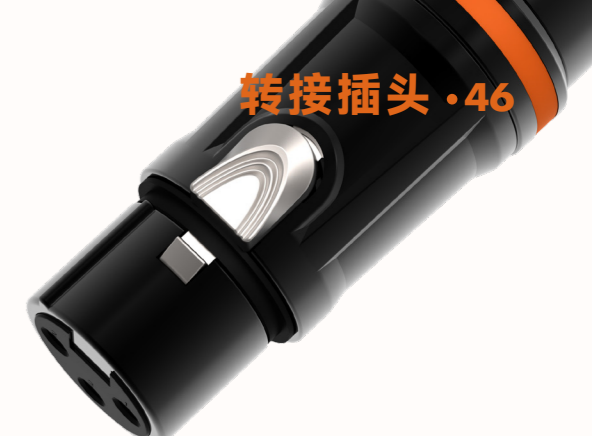

技术信息

电气性能		材质	
接触电阻 (XRL)	≤3mΩ	外壳材料	锌合金 (ZnAl4Cu1)
接触电阻 (RCA)	≤15mΩ	触点材料	青铜 (XRL) / 黄铜 (RCA)
介电强度	1.5 kV dc / > 500 Vdc (XLR / RCA)	触点电镀	镀银/镀金
绝缘电阻	> 2 GΩ / >1000MΩ (XLR / RCA)	基座材料	PPO

技术信息

产品型号	描述
TX3FRFP-BB	卡侖3P母插头转RCA母插头，黑色电泳漆外壳，镀金触点，镀镍头壳
TX3FRFP-NN	卡侖3P母插头转RCA母插头，镀镍外壳，镀银触点，镀镍头壳
TX3FRMP-BB	卡侖3P母插头转RCA公插头，黑色电泳漆外壳，镀金触点，镀镍头壳
TX3FRMP-NN	卡侖3P母插头转RCA公插头，镀镍外壳，镀银触点，镀镍头壳
TX3MRFP-BB	卡侖3P公插头转RCA母插头，黑色电泳漆外壳，镀金触点，镀镍头壳
TX3MRFP-NN	卡侖3P公插头转RCA母插头，镀镍外壳，镀银触点，镀镍头壳
TX3MRMP-BB	卡侖3P公插头转RCA公插头，黑色电泳漆外壳，镀金触点，镀镍头壳
TX3MRMP-NN	卡侖3P公插头转RCA公插头，镀镍外壳，镀银触点，镀镍头壳

TDSC101-B



TDSC101-W

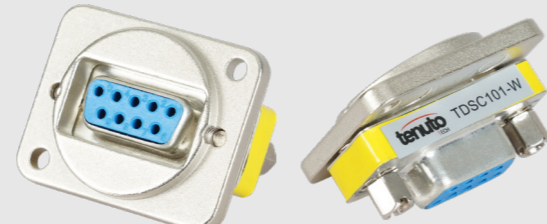

- VGA-9pin接口插座。
- 国际标准D形安装孔。
- 锌合金金属外壳经电镀处理，耐磨、防摔，不易变形。
- 内部橡胶芯由增强尼龙制成。
- 母头转母头对接式，即插即用。
- 镀白镍/镀黑电泳漆可选。

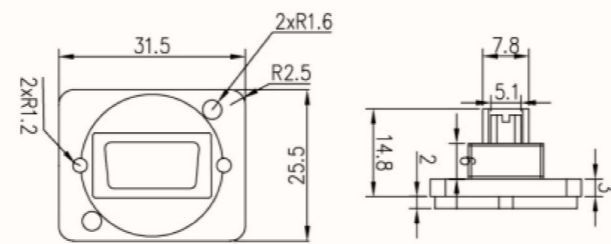

TDSC103-B



TDSC103-W

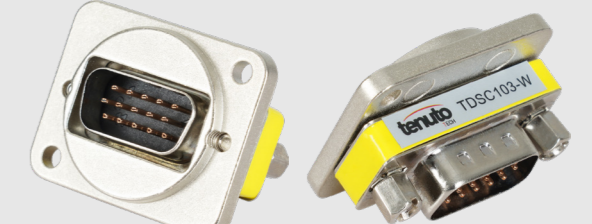

- VGA-15pin接口插座。
- 国际标准D形安装孔。
- 锌合金金属外壳经电镀处理，耐磨、防摔，不易变形。
- 内部橡胶芯由增强尼龙制成。
- 公头转公头对接式，即插即用。
- 镀白镍/镀黑电泳漆可选。

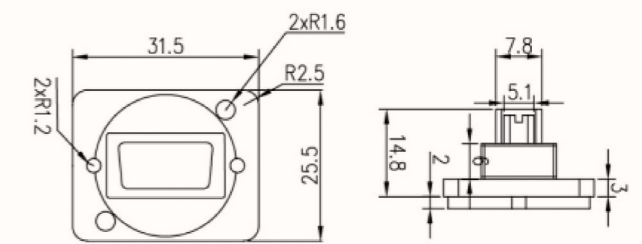

TDSC102-B



TDSC102-W

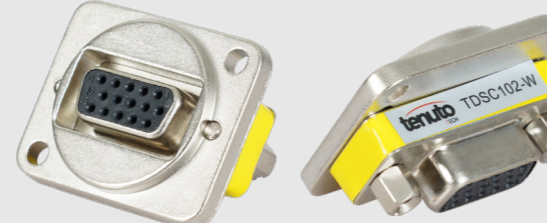

- VGA-15pin接口插座。
- 国际标准D形安装孔。
- 锌合金金属外壳经电镀处理，耐磨、防摔，不易变形。
- 内部橡胶芯由增强尼龙制成。
- 母头转母头对接式，即插即用。
- 镀白镍/镀黑电泳漆可选。

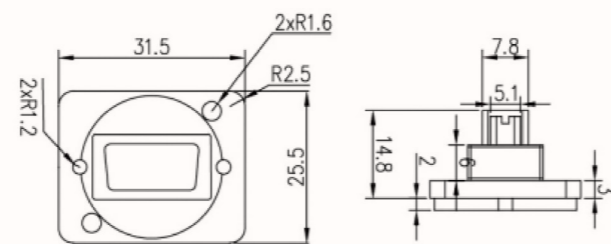

TDSC104-B



TDSC104-W



- USB-A&USB-C 3.0插座。
- 国际标准D形安装孔。
- 锌合金金属外壳经电镀处理，耐磨、防摔，不易变形。
- 内部橡胶芯由增强尼龙制成。
- 对接式，即插即用。
- 镀白镍/镀黑电泳漆可选。

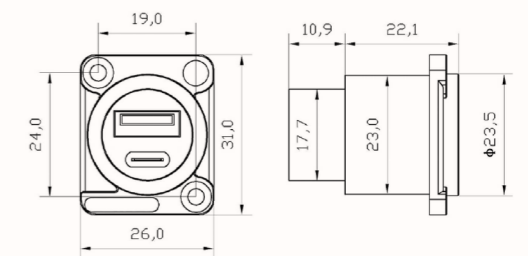

TDSC105-B



TDSC105-W



- USB-A 3.0插座, 尾部90度。
- 国际标准D形安装孔。
- 锌合金金属外壳经电镀处理, 耐磨、防摔, 不易变形。
- 内部橡胶芯由增强尼龙制成。
- 对接式, 即插即用。
- 镀白镍/镀黑电泳漆可选。

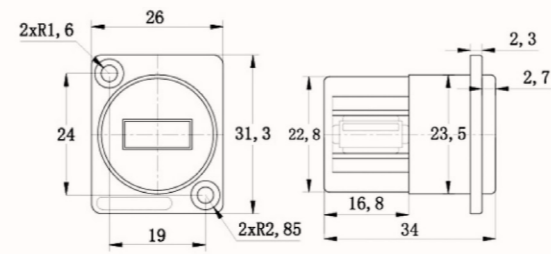

TDSC107-B



TDSC107-W



- USB-A 3.0双接口插座。
- 国际标准D形安装孔。
- 锌合金金属外壳经电镀处理, 耐磨、防摔, 不易变形。
- 内部橡胶芯由增强尼龙制成。
- 对接式, 即插即用。
- 镀白镍/镀黑电泳漆可选。

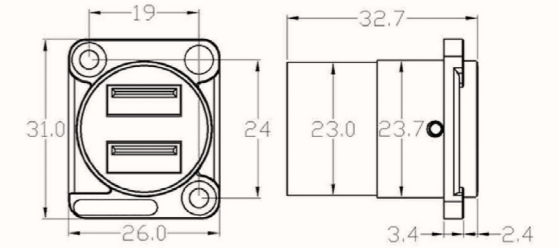

TDSC106-B



TDSC106-W



- USB-A 3.0接口插座。
- 国际标准D形安装孔。
- 锌合金金属外壳经电镀处理, 耐磨、防摔, 不易变形。
- 内部橡胶芯由增强尼龙制成。
- 对接式, 即插即用。
- 镀白镍/镀黑电泳漆可选。

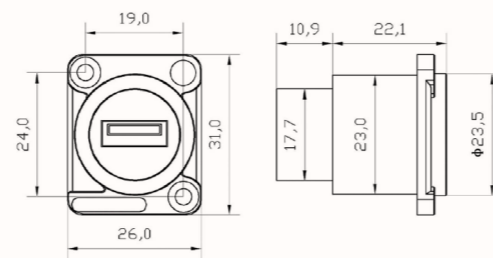

TDSC108-B



TDSC108-W



- USB-A转USB-C 3.0接口插座。
- 国际标准D形安装孔。
- 锌合金金属外壳经电镀处理, 耐磨、防摔, 不易变形。
- 内部橡胶芯由增强尼龙制成。
- 对接式, 即插即用。
- 镀白镍/镀黑电泳漆可选。

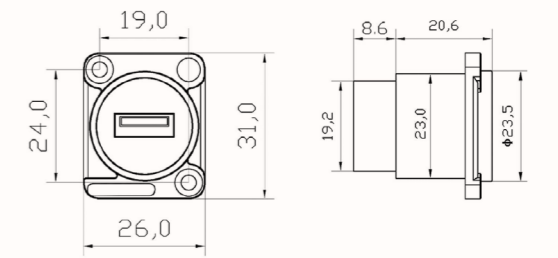

TDSC109-B



TDSC109-W



- USB-A转PCB 3.0接口插座。
- 国际标准D形安装孔。
- 锌合金金属外壳经电镀处理，耐磨、防摔，不易变形。
- 内部橡胶芯由增强尼龙制成。
- 正面对接式，背面焊接，方便应对特殊场景。
- 镀白镍/镀黑电泳漆可选。

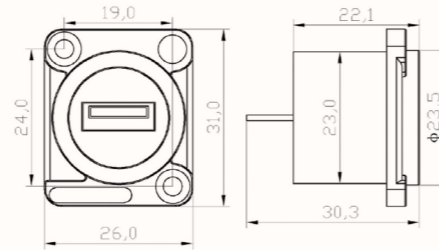

TDSC111-B



TDSC111-W



- USB-C转PCB 3.0接口插座。
- 国际标准D形安装孔。
- 锌合金金属外壳经电镀处理，耐磨、防摔，不易变形。
- 内部橡胶芯由增强尼龙制成。
- 正面对接式，背面焊接，方便应对特殊场景。
- 镀白镍/镀黑电泳漆可选。

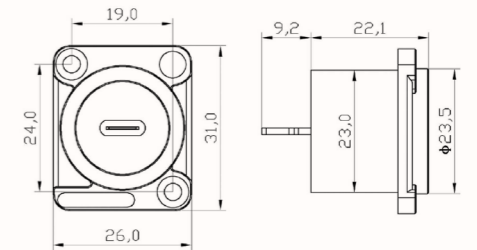

TDSC110-B



TDSC110-W



- USB-C转USB-C 3.0接口插座。
- 国际标准D形安装孔。
- 锌合金金属外壳经电镀处理，耐磨、防摔，不易变形。
- 内部橡胶芯由增强尼龙制成。
- 对接式，即插即用。
- 镀白镍/镀黑电泳漆可选。

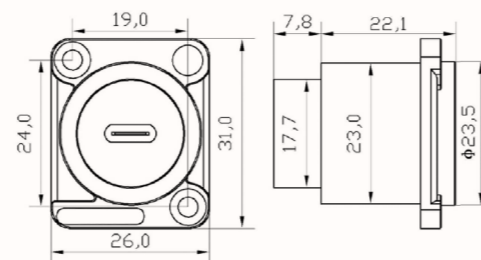

TDSC112-B



TDSC112-W



- USB-C转USB-A 3.0接口插座。
- 国际标准D形安装孔。
- 锌合金金属外壳经电镀处理，耐磨、防摔，不易变形。
- 内部橡胶芯由增强尼龙制成。
- 对接式，即插即用。
- 镀白镍/镀黑电泳漆可选。

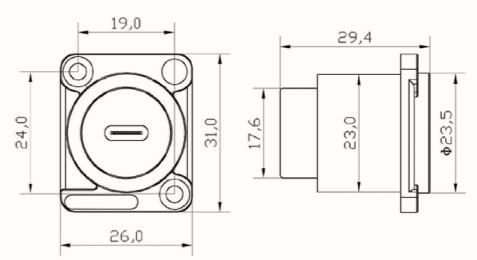

TDSC113B



TDSC113-W



- USB-C 3.0双接口插座。
- 国际标准D形安装孔。
- 锌合金金属外壳经电镀处理, 耐磨、防摔, 不易变形。
- 内部橡胶芯由增强尼龙制成。
- 对接式, 即插即用。
- 镀白镍/镀黑电泳漆可选。

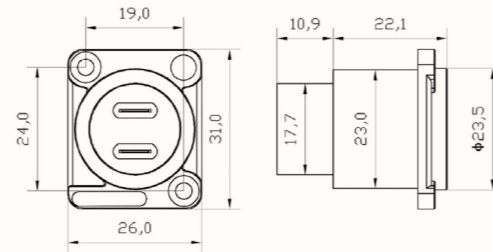

TDSC115-B



TDSC115-W

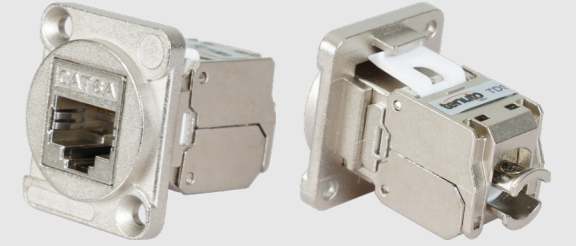

- CAT6A 屏蔽RJ45接口插座。
- 国际标准D形安装孔。
- 锌合金金属外壳经电镀处理, 耐磨、防摔, 不易变形。
- 内部橡胶芯由增强尼龙制成。
- 镀金触点,压接式。
- 镀白镍/镀黑电泳漆可选。

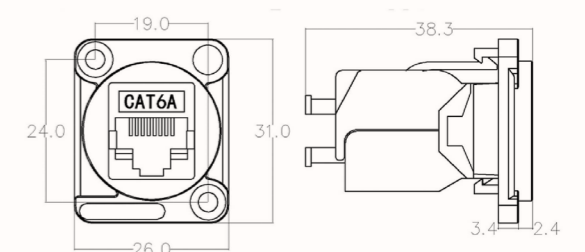

TDSC114-B



TDSC114-W



- CAT6 屏蔽RJ45接口插座。
- 国际标准D形安装孔。
- 锌合金金属外壳经电镀处理, 耐磨、防摔, 不易变形。
- 内部橡胶芯由增强尼龙制成。
- 镀金触点,压接式。
- 镀白镍/镀黑电泳漆可选。

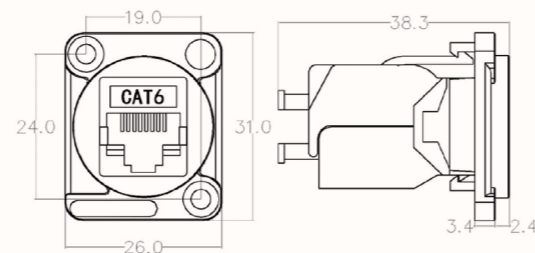

TDSC116-B



TDSC116-W



- CAT6A 屏蔽RJ45接口插座。
- 国际标准D形安装孔。
- 锌合金金属外壳经电镀处理, 耐磨、防摔, 不易变形。
- 内部橡胶芯由增强尼龙制成。
- 对接式, 30U镀金, 即插即用。
- 镀白镍/镀黑电泳漆可选。

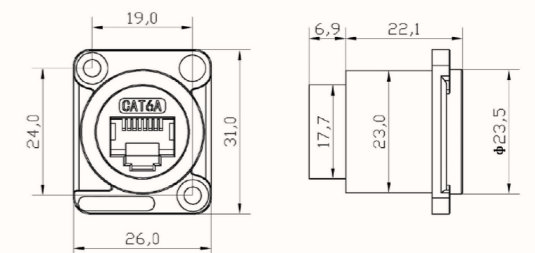

TDSC117-B



TDSC117-W



- CAT6 屏蔽RJ45接口插座。
- 国际标准D形安装孔。
- 锌合金金属外壳经电镀处理，耐磨、防摔，不易变形。
- 内部橡胶芯由增强尼龙制成。
- 对接式，6U镀金，即插即用。
- 镀白镍/镀黑电泳漆可选。

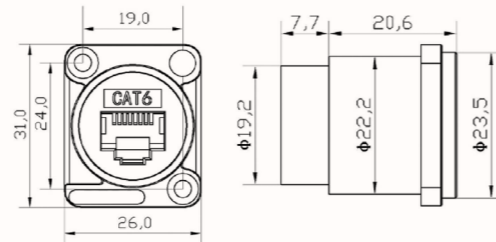

TDSC119-B



TDSC119-W



- HDMI 2.0接口插座。
- 国际标准D形安装孔。
- 锌合金金属外壳经电镀处理，耐磨、防摔，不易变形。
- 内部橡胶芯由增强尼龙制成。
- 对接式，即插即用。
- 镀白镍/镀黑电泳漆可选。

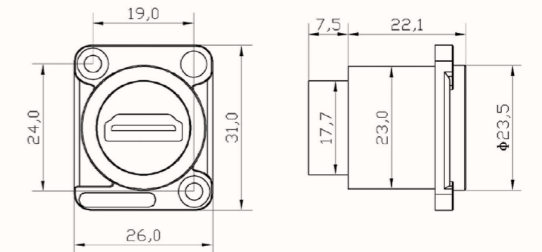

TDSC118-B



TDSC118-W



- RJ45&USB-C 3.0插座。
- 国际标准D形安装孔。
- 锌合金金属外壳经电镀处理，耐磨、防摔，不易变形。
- 内部橡胶芯由增强尼龙制成。
- 对接式，即插即用。
- 镀白镍/镀黑电泳漆可选。

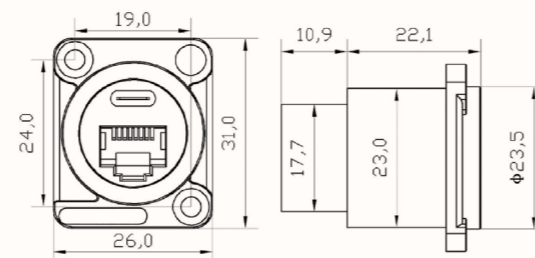

TDSC120-B



TDSC120-W



- HDMI 2.0接口插座，尾部90度。
- 国际标准D形安装孔。
- 锌合金金属外壳经电镀处理，耐磨、防摔，不易变形。
- 内部橡胶芯由增强尼龙制成。
- 对接式，即插即用。
- 镀白镍/镀黑电泳漆可选。

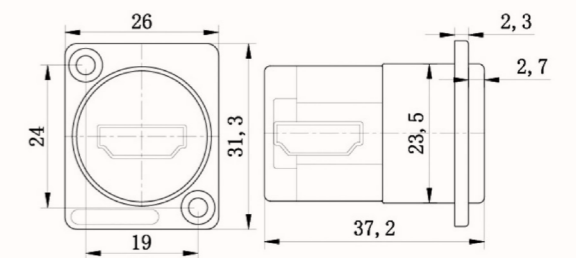

TDSC121-B



TDSC121-W

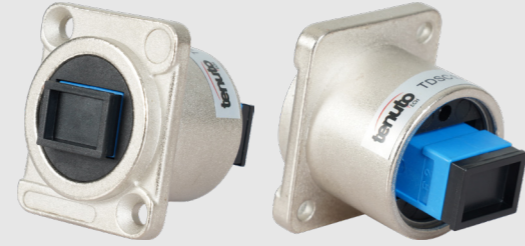

- 光纤SC接口插座。
- 国际标准D形安装孔。
- 锌合金金属外壳经电镀处理，耐磨、防摔，不易变形。
- 内部橡胶芯由增强尼龙制成。
- 对接式，即插即用。
- 镀白镍/镀黑电泳漆可选。

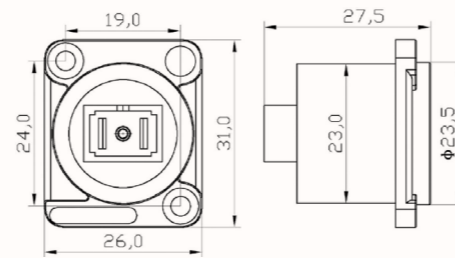

TDSC123

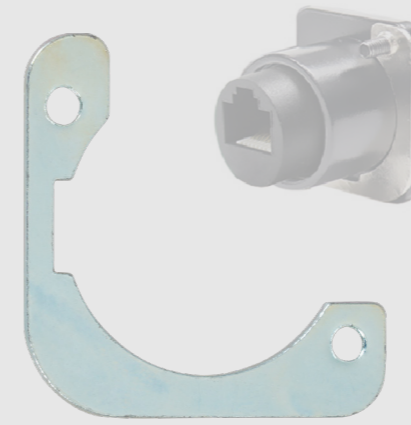

- 插座安装板。
- 国际标准D形安装孔。
- 冷轧板制成。
- M3螺纹。

TDSC122



- 面板孔盖板。
- 国际标准D形安装孔。
- 增强尼龙制成。
- M3沉头螺钉固定。

功能特点

整个系列均标配数字信号处理（DSP），且每个通道均支持自由定义：
均衡器（EQ）：可选1-16段，延迟，压缩，反馈抑制，高低通FIR、限幅，扩展，噪声门，信号发生器，自动混音（阈值型，增益共享型），矩阵调音台



TDAP3FP



TDAP3MP

主要特点

输入：TDAP3FP

1. 支持两路模拟音频信号输入和两路网络音频信号输出；
2. 两个XLR母头用于模拟输入音频信号；
3. 一个RJ45网口连接到交换机，用于输出网络音频信号；
4. 将模拟音频信号转换为网络音频信号输出。

输出：TDAP3MP

1. 支持两路网络音频信号接入和两路模拟音频信号输出；
2. 两个XLR公头来输出模拟音频信号；
3. 一个RJ45网口连接到交换机，用于接收网络音频信号；
4. 将网络音频信号转换为模拟音频信号输出。

产品搭配推荐

产品适用于：模拟音响、模拟调音台、模拟功放、模拟话筒、数字转换设备等。

优势对比

数字音频处理节点 **VS** 传统的设备



数字音频处理节点

创新优势

- 防水性能好、连接稳固。
- 维修便捷、软件性能强大。
- 抗干扰能力强、专用音频线束，
- EQ:可选1-16段，网络通道可自由搭配，
- 强大的DSP功能，每通道支持自由定义。
- 高性能的5A及算法：自动增益、噪声、反馈、回声、混音。

+
+



音频接口箱

传统设备痛点

- 网络通道功能受限
- 防水性能差
- 连接不便携
- 维修不便
- 软件功能很少且受限



音频DSP处理器

传统设备痛点

- 音质损失
- 设计限制
- 处理算法兼容性差
- 接口拓展受限



网络数模音频连接线

传统设备痛点

- 信号损失和干扰
- 带宽限制
- 传输阻抗大
- 线材用料不标准

规格参数		
型号	TDAP3FP	TDAP3MP
最高信号电平 (平衡)	18dBu	
频率响应	20Hz-20kHz, ±0.5dB	
阻抗	20kΩ (平衡式) 10kΩ (非平衡式)	110Ω (平衡式)
动态范围	110dB @+18dBu, A加权	
信噪比	≥ 92dB	
总谐波失真+噪声	< 0.005%@4dBu, 1kHz	
连接器	RJ45/2 XLR-F	RJ45/2 XLR-M
电源	Class 802.3 af PoE	
采样率	48kHz	
深位置	24bit	
设备延迟	1、2、5或6ms (可使用skwkaesm win配置)	
网络传输	RTP音频	
重量	0.4 kg	
产品尺寸 (L x W x H)	154x42.9x57.4 mm/6.06x1.69x2.25 in	
包装尺寸 (L x W x H)	201x83x103 mm/7.91x3.26x4.05 in	

系统拓扑图



D
M
X
转
换
器



介绍

网线包含4对双绞线，每对双绞线的特性阻抗为100Ω。双绞线能否用于传输4对音频信号（模拟信号或AES/EBU数字信号），甚至4通道DMX信号？为此，我们专门开发了TDMX系列转换器。

作为一款四通道音频/DMX转换器，TDMX系列转换器可通过使用CAT5E或更高规格的网线作为DMX512/音频线缆来传输灯光信号。其一端配备4个XLR插头，另一端配备1个RJ45接口。使用网线连接两个相应的转换器。通过网线传输灯光信号可大幅节省DMX512的成本。该转换器有四种型号，分别为4*XLR(3P)母头—RJ45、4*XLR(3P)公头—RJ45、4*XLR(5P)母头—RJ45和4*XLR(5P)公头—RJ45。用户可根据需求灵活选择。



TDMX-3PM
4*XLR(3P)公头—RJ45



TDMX-3PF
4*XLR(3P)母头—RJ45



TDMX-5PM
4*XLR(5P)公头—RJ45



TDMX-5PF
4*XLR(5P)母头—RJ45

特征

- XLR插头转RJ45网络接口。
- 公母配对使用。
- 使用双绞线作为DMX512 / 音频线缆。
- 四种型号分别适用于不同的接口，分别是XLR公头/母头(3P)、转换为RJ45网络的XLR公头/母头(5P)。
- DMX512线缆的成本降低。
- 明显的四通道标签，坚固且轻便的铝制外壳(每个重230g)。
- 建议使用屏蔽双绞线，以获得更好的抗干扰性能，传输距离小于或等于100m。



TDMX-3PMB
4*XLR(3P)公头—RJ45



TDMX-3PFB
4*XLR(3P)母头—RJ45



TDMX-5PMB
4*XLR(5P)公头—RJ45



TDMX-5PFB
4*XLR(5P)母头—RJ45

散 粒 线 缆





TEM204
平衡麦克风线缆

- 26AWG(0.12mm²) 绞合无氧铜(OFC)
- 高密度无氧铜螺旋屏蔽(OFC)
- 柔性材料, 良好的柔韧性和弯曲性

技术参数

导体结构	7 x Φ0.15mm (OFC)
导体截面积	0.123mm ²
绝缘材质	HDPE
绝缘外径	Φ1.0mm
绝缘颜色	透明/红色
填充	/
隔离层	/
屏蔽结构	32 x Φ0.12mm (OFC) 缠绕
护套材质	柔软PVC
护套颜色	黑色
护套外径	Φ4.0mm

电气性能

导体电阻	< 140Ω/km
导体间电容	55pf/m
导体与屏蔽间电容	100pf/m
绝缘电阻	> 100MΩ·km

机械性能

工作温度	-20°C~70°C
弯曲半径	8倍护套外径

订购信息

产品型号	线缆颜色	标准长度(米)	包装长度(米)
TEM204	■ 黑色	100	1000



TEM206
平衡麦克风线缆

- 24AWG绞合无氧铜(OFC)
- 高密度无氧铜螺旋屏蔽(OFC)
- 柔性材料, 良好的柔韧性和弯曲性

技术参数

导体结构	20 x Φ0.12mm (OFC)
导体截面积	0.23mm ²
绝缘材质	HDPE
绝缘外径	Φ1.4mm
绝缘颜色	透明/红色
填充	棉纱
隔离层	无纺布
屏蔽结构	64 x Φ0.12mm (OFC) 缠绕
护套材质	柔软PVC
护套颜色	黑/红/绿/蓝/橙/紫
护套外径	Φ6.0mm

电气性能

导体电阻	< 77Ω/km
导体间电容	68pf/m
导体与屏蔽间电容	115pf/m
绝缘电阻	> 100MΩ·km

机械性能

工作温度	-20°C~70°C
弯曲半径	8倍护套外径

订购信息

产品型号	线缆颜色	标准长度(米)	包装长度(米)
TEM206BK	■ 黑色	100	400
TEM206RD	■ 红色	100	400
TEM206GN	■ 绿色	100	400
TEM206BU	■ 蓝色	100	400
TEM206OG	■ 橙色	100	400
TEM206VT	■ 紫色	100	400



TEM216
平衡麦克风线缆

- 24AWG绞合无氧铜(OFC)
- 绝缘芯线外包覆导电塑料, 100%屏蔽
- 高密度无氧铜螺旋屏蔽(OFC)
- 柔性材料, 良好的柔韧性和弯曲性

技术参数

导体结构	20 x Φ0.12mm (OFC)
导体截面积	0.23mm ²
绝缘材质	LDPE
绝缘外径	Φ1.3mm
绝缘颜色	透明/红色
填充	棉纱
隔离层	无纺布
屏蔽结构	导电塑料+64 x Φ0.12mm (OFC) 缠绕
护套材质	柔软PVC
护套颜色	黑/红/绿/蓝/橙/紫
护套外径	Φ6.0mm

电气性能

导体电阻	< 77Ω/km
导体间电容	85pf/m
导体与屏蔽间电容	125pf/m
绝缘电阻	> 100MΩ·km

机械性能

工作温度	-20°C~70°C
弯曲半径	8倍护套外径

订购信息

产品型号	线缆颜色	标准长度(米)	包装长度(米)
TEM216BK	■ 黑色	100	400
TEM216RD	■ 红色	100	400
TEM216GN	■ 绿色	100	400
TEM216BU	■ 蓝色	100	400
TEM216OG	■ 橙色	100	400
TEM216VT	■ 紫色	100	400



TSM206
平衡麦克风线缆

- 22AWG绞合无氧铜(OFC)
- 绝缘芯线外包覆导电塑料, 100%屏蔽
- 高密度无氧铜编织屏蔽(OFC)
- 柔性材料, 良好的柔韧性和弯曲性

技术参数

导体结构	28 x Φ0.12mm (OFC)
导体截面积	0.32mm ²
绝缘材质	LDPE
绝缘外径	Φ1.5mm
绝缘颜色	透明/红色
填充	棉纱
隔离层	无纺布
屏蔽结构	导电塑料+96x Φ0.12mm (OFC) 编织
护套材质	柔软PVC
护套颜色	黑/红/绿/蓝/橙/紫
护套外径	Φ6.5mm

电气性能

导体电阻	< 55Ω/km
导体间电容	57pf/m
导体与屏蔽间电容	120pf/m
绝缘电阻	> 100MΩ·km

机械性能

工作温度	-20°C~70°C
弯曲半径	8倍护套外径

订购信息

产品型号	线缆颜色	标准长度(米)	包装长度(米)
TSM206BK	■ 黑色	100	400
TSM206RD	■ 红色	100	400
TSM206GN	■ 绿色	100	400
TSM206BU	■ 蓝色	100	400
TSM206OG	■ 橙色	100	400
TSM206VT	■ 紫色	100	400



TSM216
平衡麦克风线缆

- 24AWG绞合无氧铜(OFC)
- 绝缘芯线外包覆导电塑料, 100%屏蔽
- 高密度无氧铜螺旋屏蔽(OFC)
- PET丝编织外层, 柔韧/耐磨损

技术参数

导体结构	20 x Φ 0.12mm (OFC)
导体截面积	0.23mm ²
绝缘材质	LDPE
绝缘外径	Φ 1.3mm
绝缘颜色	透明/红色
填充	棉纱
隔离层	无纺布
屏蔽结构	导电塑料+64 x Φ 0.12mm (OFC) 缠绕
护套材质	PET丝
护套颜色	黑/红/蓝/橙
护套外径	Φ 6.8mm

电气性能

导体电阻	< 77 Ω /km
导体间电容	85pf/m
导体与屏蔽间电容	125pf/m
绝缘电阻	> 100M Ω ·km

机械性能

工作温度	-20 $^{\circ}$ C~70 $^{\circ}$ C
弯曲半径	8倍护套外径

订购信息

产品型号	线缆颜色	标准长度(米)	包装长度(米)
TSM216BK	■ 黑色	100	400
TSM216RD	■ 红色	100	400
TSM216BU	■ 蓝色	100	400
TSM216OG	■ 橙色	100	400



TBM206
平衡麦克风线缆

- 22AWG绞合无氧铜(OFC)
- 导电塑料100%屏蔽
- 高密度无氧铜编织屏蔽(OFC)
- 柔性材料, 良好的柔韧性和弯曲性

技术参数

导体结构	28 x Φ 0.12mm (OFC)
导体截面积	0.32mm ²
绝缘材质	HDPE
绝缘外径	Φ 1.6mm
绝缘颜色	透明/红色
填充	/
隔离层	PVC
屏蔽结构	导电塑料+128x Φ 0.12mm (OFC) 编织
护套材质	柔软PVC
护套颜色	黑
护套外径	Φ 6.8mm

电气性能

导体电阻	< 55 Ω /km
导体间电容	68pf/m
导体与屏蔽间电容	115pf/m
绝缘电阻	> 100M Ω ·km

机械性能

工作温度	-20 $^{\circ}$ C~70 $^{\circ}$ C
弯曲半径	8倍护套外径

订购信息

产品型号	线缆颜色	标准长度(米)	包装长度(米)
TBM206	■ 黑色	100	400



TEI105
非平衡音频线/乐器线

- 24AWG绞合无氧铜(OFC)
- 导电塑料100%屏蔽
- 高密度无氧铜缠绕屏蔽(OFC)
- 柔性材料, 良好的柔韧性和弯曲性

技术参数

导体结构	20 x Φ 0.12mm (OFC)
导体截面积	0.23mm ²
绝缘材质	LDPE
绝缘外径	Φ 2.2mm
绝缘颜色	透明
填充	/
隔离层	/
屏蔽结构	导电塑料+64x Φ 0.12mm (OFC) 缠绕
护套材质	柔软PVC
护套颜色	黑/红/绿/蓝/橙/紫
护套外径	Φ 5.5mm

电气性能

导体电阻	< 77 Ω /km
导体与屏蔽间电容	100pf/m
绝缘电阻	> 100M Ω ·km

机械性能

工作温度	-20 $^{\circ}$ C~70 $^{\circ}$ C
弯曲半径	8倍护套外径

订购信息

产品型号	线缆颜色	标准长度(米)	包装长度(米)
TEI105BK	■ 黑色	100	400
TEI105RD	■ 红色	100	400
TEI105GN	■ 绿色	100	400
TEI105BU	■ 蓝色	100	400
TEI105OG	■ 橙色	100	400
TEI105VT	■ 紫色	100	400



TEI106
非平衡音频线/乐器线

- 24AWG绞合无氧铜(OFC)
- 导电塑料100%屏蔽
- 高密度无氧铜缠绕屏蔽(OFC)
- 柔性材料, 良好的柔韧性和弯曲性

技术参数

导体结构	20 x Φ 0.12mm (OFC)
导体截面积	0.23mm ²
绝缘材质	LDPE
绝缘外径	Φ 2.2mm
绝缘颜色	透明
填充	/
隔离层	/
屏蔽结构	导电塑料+64x Φ 0.12mm (OFC) 缠绕
护套材质	柔软PVC
护套颜色	黑/红/绿/蓝/橙/紫
护套外径	Φ 6.0mm

电气性能

导体电阻	< 77 Ω /km
导体与屏蔽间电容	100pf/m
绝缘电阻	> 100M Ω ·km

机械性能

工作温度	-20 $^{\circ}$ C~70 $^{\circ}$ C
弯曲半径	8倍护套外径

订购信息

产品型号	线缆颜色	标准长度(米)	包装长度(米)
TEI106BK	■ 黑色	100	400
TEI106RD	■ 红色	100	400
TEI106GN	■ 绿色	100	400
TEI106BU	■ 蓝色	100	400
TEI106OG	■ 橙色	100	400
TEI106VT	■ 紫色	100	400



TSI106

非平衡音频线/乐器线

- 24AWG绞合无氧铜(OFC)
- 导电塑料100%屏蔽
- 高密度无氧铜缠绕屏蔽(OFC)
- PET丝编织外层, 柔韧/耐磨损

技术参数

导体结构	20 x Φ 0.12mm (OFC)
导体截面积	0.23mm ²
绝缘材质	LDPE
绝缘外径	Φ 2.2mm
绝缘颜色	透明
填充	/
隔离层	/
屏蔽结构	导电塑料+64x Φ 0.12mm (OFC) 缠绕
护套材质	PET丝
护套颜色	黑/红/蓝/橙
护套外径	Φ 6.3mm

电气性能

导体电阻	< 77 Ω /km
导体与屏蔽间电容	100pf/m
绝缘电阻	> 100M Ω ·km

机械性能

工作温度	-20 $^{\circ}$ C~70 $^{\circ}$ C
弯曲半径	8倍护套外径

订购信息

产品型号	线缆颜色	标准长度(米)	包装长度(米)
TSI106BK	■ 黑色	100	400
TSI106RD	■ 红色	100	400
TSI106BU	■ 蓝色	100	400
TSI106OG	■ 橙色	100	400



TBI106

非平衡音频线/乐器线

- 22AWG绞合无氧铜(OFC)
- 导电塑料100%屏蔽
- 高密度无氧铜编织屏蔽(OFC)
- 柔性材料, 良好的柔韧性和弯曲性

技术参数

导体结构	28 x Φ 0.12mm (OFC)
导体截面积	0.32mm ²
绝缘材质	LDPE
绝缘外径	Φ 2.5mm
绝缘颜色	透明
填充	/
隔离层	/
屏蔽结构	导电塑料+96x Φ 0.12mm (OFC) 编织
护套材质	柔软PVC
护套颜色	黑
护套外径	Φ 6.5mm

电气性能

导体电阻	< 55 Ω /km
导体与屏蔽间电容	105pf/m
绝缘电阻	> 100M Ω ·km

机械性能

工作温度	-20 $^{\circ}$ C~70 $^{\circ}$ C
弯曲半径	8倍护套外径

订购信息

产品型号	线缆颜色	标准长度(米)	包装长度(米)
TBI106	■ 黑色	100	400



TBS215

喇叭线

- 1.5mm² 绞合无氧铜(OFC)
- 柔软PVC, 柔软耐弯折

技术参数

导体结构	48 x Φ 0.2mm (OFC)
导体截面积	1.5mm ²
绝缘材质	PVC
绝缘外径	Φ 2.8mm
绝缘颜色	红色/黑色
填充	/
隔离层	/
屏蔽结构	/
护套材质	柔软PVC
护套颜色	黑
护套外径	Φ 7.2mm

电气性能

导体电阻	< 12 Ω /km
绝缘耐压	2KV DC @1min
绝缘电阻	> 100M Ω ·km

机械性能

工作温度	-20 $^{\circ}$ C~70 $^{\circ}$ C
弯曲半径	8倍护套外径

订购信息

产品型号	线缆颜色	标准长度 (m)	包装长度 (m)
TBS215	■ 黑色	100	300



TBS225

喇叭线

- 2.5mm² 绞合无氧铜(OFC)
- 柔软PVC, 柔软耐弯折

技术参数

导体结构	80 x Φ 0.2mm (OFC)
导体截面积	2.5mm ²
绝缘材质	PVC
绝缘外径	Φ 3.3mm
绝缘颜色	红色/黑色
填充	/
隔离层	/
屏蔽结构	/
护套材质	柔软PVC
护套颜色	黑
护套外径	Φ 8.4mm

电气性能

导体电阻	< 7 Ω /km
绝缘耐压	2KV DC @1min
绝缘电阻	> 100M Ω ·km

机械性能

工作温度	-20 $^{\circ}$ C~70 $^{\circ}$ C
弯曲半径	8倍护套外径

订购信息

产品型号	线缆颜色	标准长度 (m)	包装长度 (m)
TBS225	■ 黑色	100	200



TBS240

喇叭线

- 4.0mm² 绞合无氧铜(OFC)
- 柔软PVC, 柔软耐弯折

技术参数

导体结构	7x50 x Φ0.12mm (OFC)
导体截面积	4.0mm ²
绝缘材质	PVC
绝缘外径	Φ4.4mm
绝缘颜色	红色/黑色
填充	/
隔离层	/
屏蔽结构	/
护套材质	柔软PVC
护套颜色	黑
护套外径	Φ10.8mm

电气性能

导体电阻	< 4.5Ω/km
绝缘耐压	2KV DC @1min
绝缘电阻	> 100MΩ·km

机械性能

工作温度	-20°C~70°C
弯曲半径	8倍护套外径

订购信息

产品型号	线缆颜色	标准长度(米)	包装长度(米)
TBS240	■ 黑色	100	100



TBS216

喇叭线

- 16AWG 绞合无氧铜(OFC)
- 柔软PVC, 柔软耐弯折

技术参数

导体结构	42x Φ0.2mm (OFC)
导体截面积	1.32mm ²
绝缘材质	PVC
绝缘外径	Φ2.5mm
绝缘颜色	红色/黑色
填充	/
隔离层	/
屏蔽结构	/
护套材质	柔软PVC
护套颜色	黑
护套外径	Φ6.6mm

电气性能

导体电阻	< 13.2Ω/km
绝缘耐压	2KV DC @1min
绝缘电阻	> 100MΩ·km

机械性能

工作温度	-20°C~70°C
弯曲半径	8倍护套外径

订购信息

产品型号	线缆颜色	标准长度(米)	包装长度(米)
TBS216	■ 黑色	100	300



TBS214

喇叭线

- 14AWG 绞合无氧铜(OFC)
- 柔软PVC, 柔软耐弯折

技术参数

导体结构	67x Φ0.2mm (OFC)
导体截面积	2.1mm ²
绝缘材质	PVC
绝缘外径	Φ3.0mm
绝缘颜色	红色/黑色
填充	/
隔离层	/
屏蔽结构	/
护套材质	柔软PVC
护套颜色	黑
护套外径	Φ7.8mm

电气性能

导体电阻	< 8.2Ω/km
绝缘耐压	2KV DC @1min
绝缘电阻	> 100MΩ·km

机械性能

工作温度	-20°C~70°C
弯曲半径	8倍护套外径

订购信息

产品型号	线缆颜色	标准长度(米)	包装长度(米)
TBS214	■ 黑色	100	200



TBS212

喇叭线

- 12AWG 绞合无氧铜(OFC)
- 柔软PVC, 柔软耐弯折

技术参数

导体结构	7x42x Φ0.12mm (OFC)
导体截面积	3.3mm ²
绝缘材质	PVC
绝缘外径	Φ4.0mm
绝缘颜色	红色/黑色
填充	/
隔离层	/
屏蔽结构	/
护套材质	柔软PVC
护套颜色	黑
护套外径	Φ10.0mm

电气性能

导体电阻	< 5.2Ω/km
绝缘耐压	2KV DC @1min
绝缘电阻	> 100MΩ·km

机械性能

工作温度	-20°C~70°C
弯曲半径	8倍护套外径

订购信息

产品型号	线缆颜色	标准长度(米)	包装长度(米)
TBS212	■ 黑色	100	100



TBS415
喇叭线

- 1.5mm² 绞合无氧铜(OFC)
- 柔软PVC, 柔软耐弯折

技术参数

导体结构	48 x Φ0.2mm (OFC)
导体截面积	1.5mm ²
绝缘材质	PVC
绝缘外径	Φ2.8mm
绝缘颜色	红色/黑色/橙色/蓝色
填充	/
隔离层	/
屏蔽结构	/
护套材质	柔软PVC
护套颜色	黑
护套外径	Φ9.6mm

电气性能

导体电阻	< 12Ω/km
绝缘耐压	2KV DC @1min
绝缘电阻	> 100MΩ·km

机械性能

工作温度	-20°C~70°C
弯曲半径	8倍护套外径

订购信息

产品型号	线缆颜色	标准长度(米)	包装长度(米)
TBS415	■ 黑色	100	200



TBS425
喇叭线

- 2.5mm² 绞合无氧铜(OFC)
- 柔软PVC, 柔软耐弯折

技术参数

导体结构	80 x Φ0.2mm (OFC)
导体截面积	2.5mm ²
绝缘材质	PVC
绝缘外径	Φ3.3mm
绝缘颜色	红色/黑色/橙色/蓝色
填充	/
隔离层	/
屏蔽结构	/
护套材质	柔软PVC
护套颜色	黑
护套外径	Φ11.2mm

电气性能

导体电阻	< 7Ω/km
绝缘耐压	2KV DC @1min
绝缘电阻	> 100MΩ·km

机械性能

工作温度	-20°C~70°C
弯曲半径	8倍护套外径

订购信息

产品型号	线缆颜色	标准长度(米)	包装长度(米)
TBS425	■ 黑色	100	100



TBS416
喇叭线

- 16AWG 绞合无氧铜(OFC)
- 柔软PVC, 柔软耐弯折

技术参数

导体结构	42x Φ0.2mm (OFC)
导体截面积	1.32mm ²
绝缘材质	PVC
绝缘外径	Φ2.5mm
绝缘颜色	红色/黑色/橙色/蓝色
填充	/
隔离层	/
屏蔽结构	/
护套材质	柔软PVC
护套颜色	黑
护套外径	Φ8.8mm

电气性能

导体电阻	< 13.2Ω/km
绝缘耐压	2KV DC @1min
绝缘电阻	> 100MΩ·km

机械性能

工作温度	-20°C~70°C
弯曲半径	8倍护套外径

订购信息

产品型号	线缆颜色	标准长度(米)	包装长度(米)
TBS416	■ 黑色	100	200



TBS414
喇叭线

- 14AWG 绞合无氧铜(OFC)
- 柔软PVC, 柔软耐弯折

技术参数

导体结构	67x Φ0.2mm (OFC)
导体截面积	2.1mm ²
绝缘材质	PVC
绝缘外径	Φ3.0mm
绝缘颜色	红色/黑色/橙色/蓝色
填充	/
隔离层	/
屏蔽结构	/
护套材质	柔软PVC
护套颜色	黑
护套外径	Φ10.5mm

电气性能

导体电阻	< 8.2Ω/km
绝缘耐压	2KV DC @1min
绝缘电阻	> 100MΩ·km

机械性能

工作温度	-20°C~70°C
弯曲半径	8倍护套外径

订购信息

产品型号	线缆颜色	标准长度(米)	包装长度(米)
TBS414	■ 黑色	100	100

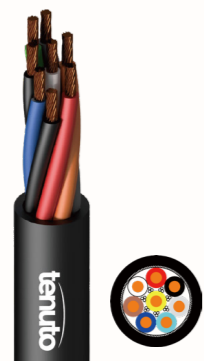
**TBS815****喇叭线**

- 1.5mm² 绞合无氧铜(OFC)
- 柔软PVC, 柔软耐弯折

技术参数

导体结构	48 x Φ0.2mm (OFC)
导体截面积	1.5mm ²
绝缘材质	PVC
绝缘外径	Φ2.8mm
绝缘颜色	黑色/红色/橙色/蓝色/白色/棕色/绿色/灰色
填充	/
隔离层	/
屏蔽结构	/
护套材质	柔软PVC
护套颜色	黑
护套外径	Φ12mm

电气性能

导体电阻	< 12Ω/km
绝缘耐压	2KV DC @1min
绝缘电阻	> 100MΩ·km

机械性能

工作温度	-20°C~70°C
弯曲半径	8倍护套外径

订购信息

产品型号	线缆颜色	标准长度(米)	包装长度(米)
TBS815	■ 黑色	100	100

**TBS825****喇叭线**

- 2.5mm² 绞合无氧铜(OFC)
- 柔软PVC, 柔软耐弯折

技术参数

导体结构	80 x Φ0.2mm (OFC)
导体截面积	2.5mm ²
绝缘材质	PVC
绝缘外径	Φ3.3mm
绝缘颜色	黑色/红色/橙色/蓝色/白色/棕色/绿色/灰色
填充	/
隔离层	/
屏蔽结构	/
护套材质	柔软PVC
护套颜色	黑
护套外径	Φ14.0mm

电气性能

导体电阻	< 7Ω/km
绝缘耐压	2KV DC @1min
绝缘电阻	> 100MΩ·km

机械性能

工作温度	-20°C~70°C
弯曲半径	8倍护套外径

订购信息

产品型号	线缆颜色	标准长度(米)	包装长度(米)
TBS825	■ 黑色	100	100

**TBS816****喇叭线**

- 16AWG 绞合无氧铜(OFC)
- 柔软PVC, 柔软耐弯折

技术参数

导体结构	42x Φ0.2mm (OFC)
导体截面积	1.32mm ²
绝缘材质	PVC
绝缘外径	Φ2.5mm
绝缘颜色	黑色/红色/橙色/蓝色/白色/棕色/绿色/灰色
填充	/
隔离层	/
屏蔽结构	/
护套材质	柔软PVC
护套颜色	黑
护套外径	Φ11.0mm

电气性能

导体电阻	< 13.2Ω/km
绝缘耐压	2KV DC @1min
绝缘电阻	> 100MΩ·km

机械性能

工作温度	-20°C~70°C
弯曲半径	8倍护套外径

订购信息

产品型号	线缆颜色	标准长度(米)	包装长度(米)
TBS816	■ 黑色	100	100

**TBS814****喇叭线**

- 14AWG 绞合无氧铜(OFC)
- 柔软PVC, 柔软耐弯折

技术参数

导体结构	67x Φ0.2mm (OFC)
导体截面积	2.1mm ²
绝缘材质	PVC
绝缘外径	Φ3.0mm
绝缘颜色	黑色/红色/橙色/蓝色/白色/棕色/绿色/灰色
填充	/
隔离层	/
屏蔽结构	/
护套材质	柔软PVC
护套颜色	黑
护套外径	Φ13.0mm

电气性能

导体电阻	< 8.2Ω/km
绝缘耐压	2KV DC @1min
绝缘电阻	> 100MΩ·km

机械性能

工作温度	-20°C~70°C
弯曲半径	8倍护套外径

订购信息

产品型号	线缆颜色	标准长度(米)	包装长度(米)
TBS814	■ 黑色	100	100

77· 音频线缆



TD104
音频线

- 24AWG绞合无氧铜(OFC)
- 高密度无氧铜螺旋屏蔽(OFC)
- 柔性材料, 良好的柔韧性和弯曲性

技术参数

导体结构	20 x Φ 0.12mm (OFC)
导体截面积	0.23mm ²
绝缘材质	HDPE
绝缘外径	Φ 1.4mm
绝缘颜色	透明/红色
填充	/
隔离层	/
屏蔽结构	32 x Φ 0.12mm (OFC) 缠绕
护套材质	柔软PVC
护套颜色	黑
护套外径	Φ 4*8mm

电气性能

导体电阻	< 77 Ω /km
导体与屏蔽间电容	95pf/m
绝缘电阻	> 100M Ω ·km

机械性能

工作温度	-20 $^{\circ}$ C~70 $^{\circ}$ C
弯曲半径	8倍护套外径

订购信息

产品型号	线缆颜色	标准长度(米)	包装长度(米)
TD104	■ 黑色	100	400



TD204
音频线

- 26AWG 绞合无氧铜(OFC)
- 铝塑带100%屏蔽
- 柔性材料, 良好的柔韧性和弯曲性

技术参数

导体结构	7 x Φ 0.15mm (OFC)
导体截面积	0.123mm ²
绝缘材质	HDPE
绝缘外径	Φ 1.45mm
绝缘颜色	红色/蓝色
填充	7 x Φ 0.15mm (镀锡铜丝)
隔离层	/
屏蔽结构	铝塑带
护套材质	柔软PVC
护套颜色	灰色
护套外径	Φ 4.5mm

电气性能

导体电阻	< 14 Ω /km
导体间电容	46pf/m
特性阻抗	120 Ω ±20%
绝缘电阻	> 100M Ω ·km

机械性能

工作温度	-20 $^{\circ}$ C~70 $^{\circ}$ C
弯曲半径	8倍护套外径

订购信息

产品型号	线缆颜色	标准长度(米)	包装长度(米)
TD204	■ 黑色	100	400

舞台灯光控制线缆·78



TL204
AES/EBU & DMX线缆
&RS-485

- 26AWG 绞合无氧铜(OFC)
- 铝塑带100%屏蔽
- 柔性材料, 良好的柔韧性和弯曲性

技术参数

导体结构	7 x Φ 0.15mm (OFC)
导体截面积	0.123mm ²
绝缘材质	HDPE
绝缘外径	Φ 1.45mm
绝缘颜色	红色/蓝色
填充	7 x Φ 0.15mm (镀锡铜丝)
隔离层	/
屏蔽结构	铝塑带
护套材质	柔软PVC
护套颜色	灰色
护套外径	Φ 4.5mm

电气性能

导体电阻	< 14 Ω /km
导体间电容	46pf/m
特性阻抗	120 Ω ±20%
绝缘电阻	> 100M Ω ·km

机械性能

工作温度	-20 $^{\circ}$ C~70 $^{\circ}$ C
弯曲半径	8倍护套外径

订购信息

产品型号	线缆颜色	标准长度(米)	包装长度(米)
TL204	■ 灰色	100	1000



TL206
AES/EBU & 舞台灯光线缆
&RS-485

- 24AWG 绞合无氧铜(OFC)
- 铝塑带100%+编织屏蔽
- 柔性材料, 良好的柔韧性和弯曲性

技术参数

导体结构	7 x Φ 0.2mm (OFC)
导体截面积	0.22mm ²
绝缘材质	HDPE
绝缘外径	Φ 1.8mm
绝缘颜色	红色/蓝色
填充	棉纱
隔离层	/
屏蔽结构	铝塑带+96x Φ 0.12mm (镀锡铜丝)
护套材质	柔软PVC
护套颜色	黑色
护套外径	Φ 6.5mm

电气性能

导体电阻	< 79 Ω /km
导体间电容	50pf/m
特性阻抗	120 Ω ±20%
绝缘电阻	> 100M Ω ·km

机械性能

工作温度	-20 $^{\circ}$ C~70 $^{\circ}$ C
弯曲半径	8倍护套外径

订购信息

产品型号	线缆颜色	标准长度(米)	包装长度(米)
TL206	■ 黑色	100	400

TMC204
多对电缆线

- 26AWG绞合无氧铜(OFC)
- 高密度无氧铜螺旋屏蔽(OFC)
- 柔性材料, 良好的柔韧性和弯曲性

技术参数

导体结构	7 x Φ0.15mm (OFC)
导体截面积	0.123mm ²
绝缘材质	HDPE
绝缘外径	Φ1.0mm
绝缘颜色	透明/红色+地线
填充	/
隔离层	/
屏蔽结构	铝塑带
内护套材质	PVC
内护套颜色	黑
内护套外径	Φ3.4mm
护套对数	4
填充	PP绳
隔离层	无纺布
护套材质	柔软PVC
护套颜色	黑
护套外径	Φ11mm

电气性能

导体电阻	< 14Ω/km
导体间电容	55pf/m
导体与屏蔽间电容	100pf/m
绝缘电阻	> 100MΩ·km

机械性能

工作温度	-20°C~70°C
弯曲半径	8倍护套外径

订购信息

产品型号	线缆颜色	标准长度(米)	包装长度(米)
TMC204	■ 黑色	200	200

TMC208
多对电缆线

- 26AWG绞合无氧铜(OFC)
- 高密度无氧铜螺旋屏蔽(OFC)
- 柔性材料, 良好的柔韧性和弯曲性

技术参数

导体结构	7 x Φ0.15mm (OFC)
导体截面积	0.123mm ²
绝缘材质	HDPE
绝缘外径	Φ1.0mm
绝缘颜色	透明/红色+地线
填充	/
隔离层	/
屏蔽结构	铝塑带
内护套材质	PVC
内护套颜色	黑
内护套外径	Φ3.4mm
护套对数	8
填充	PP绳
隔离层	无纺布
护套材质	柔软PVC
护套颜色	黑
护套外径	Φ15mm

电气性能

导体电阻	< 14Ω/km
导体间电容	55pf/m
导体与屏蔽间电容	100pf/m
绝缘电阻	> 100MΩ·km

机械性能

工作温度	-20°C~70°C
弯曲半径	8倍护套外径

订购信息

产品型号	线缆颜色	标准长度(米)	包装长度(米)
TMC208	■ 黑色	100	100

TMC212
多对电缆线

- 26AWG绞合无氧铜(OFC)
- 高密度无氧铜螺旋屏蔽(OFC)
- 柔性材料, 良好的柔韧性和弯曲性

技术参数

导体结构	7 x Φ0.15mm (OFC)
导体截面积	0.123mm ²
绝缘材质	HDPE
绝缘外径	Φ1.0mm
绝缘颜色	透明/红色+地线
填充	/
隔离层	/
屏蔽结构	铝塑带
内护套材质	PVC
内护套颜色	黑
内护套外径	Φ3.4mm
护套对数	12
填充	PP绳
隔离层	无纺布
护套材质	柔软PVC
护套颜色	黑
护套外径	Φ19mm

电气性能

导体电阻	< 14Ω/km
导体间电容	55pf/m
导体与屏蔽间电容	100pf/m
绝缘电阻	> 100MΩ·km

机械性能

工作温度	-20°C~70°C
弯曲半径	8倍护套外径

订购信息

产品型号	线缆颜色	标准长度(米)	包装长度(米)
TMC212	■ 黑色	100	100

TMC216
多对电缆线

- 26AWG绞合无氧铜(OFC)
- 高密度无氧铜螺旋屏蔽(OFC)
- 柔性材料, 良好的柔韧性和弯曲性

技术参数

导体结构	7 x Φ0.15mm (OFC)
导体截面积	0.123mm ²
绝缘材质	HDPE
绝缘外径	Φ1.0mm
绝缘颜色	透明/红色+地线
填充	/
隔离层	/
屏蔽结构	铝塑带
内护套材质	PVC
内护套颜色	黑
内护套外径	Φ3.4mm
护套对数	16
填充	PP绳
隔离层	无纺布
护套材质	柔软PVC
护套颜色	黑
护套外径	Φ21mm

电气性能

导体电阻	< 14Ω/km
导体间电容	55pf/m
导体与屏蔽间电容	100pf/m
绝缘电阻	> 100MΩ·km

机械性能

工作温度	-20°C~70°C
弯曲半径	8倍护套外径

订购信息

产品型号	线缆颜色	标准长度(米)	包装长度(米)
TMC216	■ 黑色	100	100

TMC220
多对电缆线

- 26AWG绞合无氧铜(OFC)
- 高密度无氧铜螺旋屏蔽(OFC)
- 柔性材料, 良好的柔韧性和弯曲性

技术参数

导体结构	7 x Φ0.15mm (OFC)
导体截面积	0.123mm ²
绝缘材质	HDPE
绝缘外径	Φ1.0mm
绝缘颜色	透明/红色+地线
填充	/
隔离层	/
屏蔽结构	铝塑带
内护套材质	PVC
内护套颜色	黑
内护套外径	Φ3.4mm
护套对数	20
填充	PP绳
隔离层	无纺布
护套材质	柔软PVC
护套颜色	黑
护套外径	Φ22mm

电气性能

导体电阻	< 14Ω/km
导体间电容	55pf/m
导体与屏蔽间电容	100pf/m
绝缘电阻	> 100MΩ·km

机械性能

工作温度	-20°C~70°C
弯曲半径	8倍护套外径

订购信息

产品型号	线缆颜色	标准长度(米)	包装长度(米)
TMC220	■ 黑色	100	100

TMC224
多对电缆线

- 26AWG绞合无氧铜(OFC)
- 高密度无氧铜螺旋屏蔽(OFC)
- 柔性材料, 良好的柔韧性和弯曲性

技术参数

导体结构	7 x Φ0.15mm (OFC)
导体截面积	0.123mm ²
绝缘材质	HDPE
绝缘外径	Φ1.0mm
绝缘颜色	透明/红色+地线
填充	/
隔离层	/
屏蔽结构	铝塑带
内护套材质	PVC
内护套颜色	黑
内护套外径	Φ3.4mm
护套对数	24
填充	PP绳
隔离层	无纺布
护套材质	柔软PVC
护套颜色	黑
护套外径	Φ24mm

电气性能

导体电阻	< 14Ω/km
导体间电容	55pf/m
导体与屏蔽间电容	100pf/m
绝缘电阻	> 100MΩ·km

机械性能

工作温度	-20°C~70°C
弯曲半径	8倍护套外径

订购信息

产品型号	线缆颜色	标准长度(米)	包装长度(米)
TMC224	■ 黑色	100	1000

TMC228
多对电缆线

- 26AWG绞合无氧铜(OFC)
- 高密度无氧铜螺旋屏蔽(OFC)
- 柔性材料, 良好的柔韧性和弯曲性

技术参数

导体结构	7 x Φ0.15mm (OFC)
导体截面积	0.123mm ²
绝缘材质	HDPE
绝缘外径	Φ1.0mm
绝缘颜色	透明/红色+地线
填充	/
隔离层	/
屏蔽结构	铝塑带
内护套材质	PVC
内护套颜色	黑
内护套外径	Φ3.4mm
护套对数	28
填充	PP绳
隔离层	无纺布
护套材质	柔软PVC
护套颜色	黑
护套外径	Φ27mm

电气性能

导体电阻	< 14Ω/km
导体间电容	55pf/m
导体与屏蔽间电容	100pf/m
绝缘电阻	> 100MΩ·km

机械性能

工作温度	-20°C~70°C
弯曲半径	8倍护套外径

订购信息

产品型号	线缆颜色	标准长度(米)	包装长度(米)
TMC228	■ 黑色	100	1000

TMC232
多对电缆线

- 26AWG绞合无氧铜(OFC)
- 高密度无氧铜螺旋屏蔽(OFC)
- 柔性材料, 良好的柔韧性和弯曲性

技术参数

导体结构	7 x Φ0.15mm (OFC)
导体截面积	0.123mm ²
绝缘材质	HDPE
绝缘外径	Φ1.0mm
绝缘颜色	透明/红色+地线
填充	/
隔离层	/
屏蔽结构	铝塑带
内护套材质	PVC
内护套颜色	黑
内护套外径	Φ3.4mm
护套对数	32
填充	PP绳
隔离层	无纺布
护套材质	柔软PVC
护套颜色	黑
护套外径	Φ27mm

电气性能

导体电阻	< 14Ω/km
导体间电容	55pf/m
导体与屏蔽间电容	100pf/m
绝缘电阻	> 100MΩ·km

机械性能

工作温度	-20°C~70°C
弯曲半径	8倍护套外径

订购信息

产品型号	线缆颜色	标准长度(米)	包装长度(米)
TMC232	■ 黑色	100	100



TPA214

电源&舞台灯光组合线

- 电源线规格: 3*0.75mm²
- 信号线规格: 26AWG/2C+地
- 柔性材料, 良好的柔韧性和弯曲性

技术参数

VDE电源线	规格	3 x 0.75 mm ² (OFC)
	外径	7.0 mm
信号线	导体结构	7 x Φ0.15mm (OFC)
	导体截面积	0.123mm ²
	绝缘材质	HDPE Φ1.45mm
	绝缘外径	Φ1.45mm
	绝缘颜色	红色/蓝色
	隔离层	/
	屏蔽结构	铝塑带
组合线	护套材质	柔软PVC
	护套颜色	灰色
	护套外径	Φ4.5mm
	填充	棉纱
	隔离层	无纺布
组合线	护套材质	柔软PVC
	护套颜色	黑色
	护套外径	Φ14mm

电气性能

导体电阻	< 14Ω/km
导体间电容	55pf/m
导体与屏蔽间电容	100pf/m
绝缘电阻	> 100MΩ·km

订购信息

产品型号	线缆颜色	标准长度(米)	包装长度(米)
TPA214	■ 黑色	50	1000



TPA215

电源&舞台灯光组合线

- 电源线规格: 3*1.5mm²
- 信号线规格: 26AWG/2C+地
- 柔性材料, 良好的柔韧性和弯曲性

技术参数

VDE电源线	规格	3 x 1.5 mm ² (OFC)
	外径	8.0 mm
信号线	导体结构	7 x Φ0.15mm (OFC)
	导体截面积	0.123mm ²
	绝缘材质	HDPE Φ1.45mm
	绝缘外径	Φ1.45mm
	绝缘颜色	红色/蓝色
	隔离层	/
	屏蔽结构	铝塑带
组合线	护套材质	柔软PVC
	护套颜色	灰色
	护套外径	Φ4.5mm
	填充	棉纱
	隔离层	无纺布
组合线	护套材质	柔软PVC
	护套颜色	黑色
	护套外径	Φ15.5mm

电气性能

导体电阻	< 14Ω/km
导体间电容	55pf/m
导体与屏蔽间电容	100pf/m
绝缘电阻	> 100MΩ·km

订购信息

产品型号	线缆颜色	标准长度(米)	包装长度(米)
TPA215	■ 黑色	50	1000



DS70205

散装线缆展示支架

专业钢制展示架 (空)

- 4个轮子 (其中两个带刹车)
- 横杆直径22mm
- 层间距可任意调整
- 颜色: 黑色

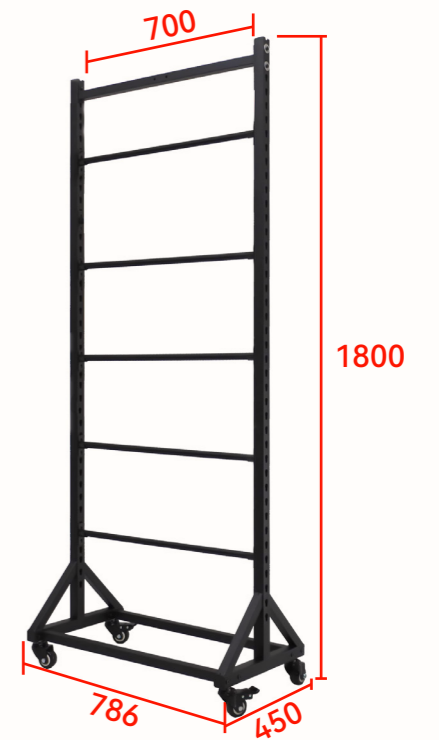

预制 制 连接 线





TBMXX101

TX3FP-BB+TSM206+TX3MP-BB

产品型号	线缆颜色
TBMXX101BK	黑色
TBMXX101RD	红色
TBMXX101GN	绿色
TBMXX101BU	蓝色
TBMXX101OG	橙色
TBMXX101VT	紫色



22AWG 编织屏蔽线 Φ6.5mm

连接器	连接器1	连接器2
	XLR 3P 母头	XLR 3P 公头
外壳属性	镀黑漆锌合金	镀黑漆锌合金
触点材质	镀金	镀金
长度 (ft)	1/2/3/5/10/15/20/25/30/50	



TBMXJ101

TX3FP-BB+TSM206+TJ3MP-BB

产品型号	线缆颜色
TBMXJ101BK	黑色
TBMXJ101RD	红色
TBMXJ101GN	绿色
TBMXJ101BU	蓝色
TBMXJ101OG	橙色
TBMXJ101VT	紫色



22AWG 编织屏蔽线 Φ6.5mm

连接器	连接器1	连接器2
	XLR 3P 母头	1/4" TRS 公头
外壳属性	镀黑漆锌合金	镀黑漆锌合金
触点材质	镀金	镀金
长度 (ft)	3/5/10/15/20/25/30/50	



TBMXJ106

TX3MP-BB+TSM206+TJ3MRP-BB

产品型号	线缆颜色
TBMXJ106BK	黑色
TBMXJ106RD	红色
TBMXJ106GN	绿色
TBMXJ106BU	蓝色
TBMXJ106OG	橙色
TBMXJ106VT	紫色



22AWG 编织屏蔽线 Φ6.5mm

连接器	连接器1	连接器2
	XLR 3P 母头	1/4" TRS 弯角公头
外壳属性	镀黑漆锌合金	镀黑漆锌合金
触点材质	镀金	镀金
长度 (ft)	3/5/10/15/20/25/30/50	



TBMXJ107

TX3MP-BB+TSM206+TJ2MP-BB

产品型号	线缆颜色
TBMXJ107BK	黑色
TBMXJ107RD	红色
TBMXJ107GN	绿色
TBMXJ107BU	蓝色
TBMXJ107OG	橙色
TBMXJ107VT	紫色



22AWG 编织屏蔽线 Φ6.5mm

连接器	连接器1	连接器2
	XLR 3P 母头	1/4" TS 公头
外壳属性	镀黑漆锌合金	镀黑漆锌合金
触点材质	镀金	镀金
长度 (ft)	3/5/10/15/20/25/30/50	



TBMXJ102

TX3FP-BB+TSM206+TJ3MRP-BB

产品型号	线缆颜色
TBMXJ102BK	黑色
TBMXJ102RD	红色
TBMXJ102GN	绿色
TBMXJ102BU	蓝色
TBMXJ102OG	橙色
TBMXJ102VT	紫色



22AWG 编织屏蔽线 Φ6.5mm

连接器	连接器1	连接器2
	XLR 3P 母头	1/4" TRS 弯角公头
外壳属性	镀黑漆锌合金	镀黑漆锌合金
触点材质	镀金	镀金
长度 (ft)	3/5/10/15/20/25/30/50	



TBMXJ103

TX3FP-BB+TSM206+TJ2MP-BB

产品型号	线缆颜色
TBMXJ103BK	黑色
TBMXJ103RD	红色
TBMXJ103GN	绿色
TBMXJ103BU	蓝色
TBMXJ103OG	橙色
TBMXJ103VT	紫色



22AWG 编织屏蔽线 Φ6.5mm

连接器	连接器1	连接器2
	XLR 3P 母头	1/4" TS 公头
外壳属性	镀黑漆锌合金	镀黑漆锌合金
触点材质	镀金	镀金
长度 (ft)	3/5/10/15/20/25/30/50	



TBMXJ108

TX3MP-BB+TSM206+TJ2MRP-BB

产品型号	线缆颜色
TBMXJ108BK	黑色
TBMXJ108RD	红色
TBMXJ108GN	绿色
TBMXJ108BU	蓝色
TBMXJ108OG	橙色
TBMXJ108VT	紫色



22AWG 编织屏蔽线 Φ6.5mm

连接器	连接器1	连接器2
	XLR 3P 母头	1/4" TS 弯角公头
外壳属性	镀黑漆锌合金	镀黑漆锌合金
触点材质	镀金	镀金
长度 (ft)	3/5/10/15/20/25/30/50	



TBMXR101

TX3FP-BB+TSM206+TRMP-BB

产品型号	线缆颜色
TBMXR101BK	黑色
TBMXR101RD	红色
TBMXR101GN	绿色
TBMXR101BU	蓝色
TBMXR101OG	橙色
TBMXR101VT	紫色



22AWG 编织屏蔽线 Φ6.5mm

连接器	连接器1	连接器2
	XLR 3P 母头	RCA 公头
外壳属性	镀黑漆锌合金	镀黑漆锌合金
触点材质	镀金	镀金
长度 (ft)	3/5/10/15/20/25/30/50	



TBMXJ104

TX3FP-BB+TSM206+TJ2MRP-BB

产品型号	线缆颜色
TBMXJ104BK	黑色
TBMXJ104RD	红色
TBMXJ104GN	绿色
TBMXJ104BU	蓝色
TBMXJ104OG	橙色
TBMXJ104VT	紫色



22AWG 编织屏蔽线 Φ6.5mm

连接器	连接器1	连接器2
	XLR 3P 母头	1/4" TS 弯角公头
外壳属性	镀黑漆锌合金	镀黑漆锌合金
触点材质	镀金	镀金
长度 (ft)	3/5/10/15/20/25/30/50	



TBMXJ105

TX3MP-BB+TSM206+TJ3MP-BB

产品型号	线缆颜色
TBMXJ105BK	黑色
TBMXJ105RD	红色
TBMXJ105GN	绿色
TBMXJ105BU	蓝色
TBMXJ105OG	橙色
TBMXJ105VT	紫色



22AWG 编织屏蔽线 Φ6.5mm

连接器	连接器1	连接器2
	XLR 3P 母头	1/4" TRS 公头
外壳属性	镀黑漆锌合金	镀黑漆锌合金
触点材质	镀金	镀金
长度 (ft)	3/5/10/15/20/25/30/50	



TBMXR102

TX3MP-BB+TSM206+TRMP-BB

产品型号	线缆颜色
TBMXR102BK	黑色
TBMXR102RD	红色
TBMXR102GN	绿色
TBMXR102BU	蓝色
TBMXR102OG	橙色
TBMXR102VT	紫色



22AWG 编织屏蔽线 Φ6.5mm

连接器	连接器1	连接器2
	XLR 3P 公头	RCA 公头
外壳属性	镀黑漆锌合金	镀黑漆锌合金
触点材质	镀金	镀金
长度 (ft)	3/5/10/15/20/25/30/50	



TBMJJ101

TJ3MP-BB+TSM206+TJ3MP-BB

产品型号	线缆颜色
TBMJJ101BK	黑色
TBMJJ101RD	红色
TBMJJ101GN	绿色
TBMJJ101BU	蓝色
TBMJJ101OG	橙色
TBMJJ101VT	紫色



22AWG 编织屏蔽线 Φ6.5mm

连接器	连接器1	连接器2
	1/4" TRS 公头	1/4" TRS 公头
外壳属性	镀黑漆锌合金	镀黑漆锌合金
触点材质	镀金	镀金
长度 (ft)	3/5/10/15/20/25/30/50	

TPMXX101

TX3FP-NB+TSM216+TX3MP-NB

产品型号	线缆颜色
TPMXX101BK	黑色
TPMXX101RD	红色
TPMXX101BU	蓝色
TPMXX101OG	橙色



连接器	连接器1	连接器2
	XLR 3P 母头	XLR 3P 公头
外壳属性	镀白镍锌合金	镀白镍锌合金
触点材质	镀银	镀银
长度 (ft)	1/2/3/5/10/15/20/25/30/50	

TPMXJ101

TX3FP-NB+TSM216+TJ3MP-NB

产品型号	线缆颜色
TPMXJ101BK	黑色
TPMXJ101RD	红色
TPMXJ101BU	蓝色
TPMXJ101OG	橙色



连接器	连接器1	连接器2
	XLR 3P 母头	1/4" TRS 公头
外壳属性	镀白镍锌合金	镀白镍锌合金
触点材质	镀银	镀金
长度 (ft)	3/5/10/15/20/25/30/50	

TPMXJ106

TX3MP-NB+TSM216+TJ3MRP-NB

产品型号	线缆颜色
TPMXJ106BK	黑色
TPMXJ106RD	红色
TPMXJ106BU	蓝色
TPMXJ106OG	橙色



连接器	连接器1	连接器2
	XLR 3P 公头	1/4" TRS 弯角公头
外壳属性	镀白镍锌合金	镀白镍锌合金
触点材质	镀银	镀金
长度 (ft)	3/5/10/15/20/25/30/50	

TPMXJ107

TX3MP-NB+TSM216+TJ2MP-NB

产品型号	线缆颜色
TPMXJ107BK	黑色
TPMXJ107RD	红色
TPMXJ107BU	蓝色
TPMXJ107OG	橙色



连接器	连接器1	连接器2
	XLR 3P 公头	1/4" TS 公头
外壳属性	镀白镍锌合金	镀白镍锌合金
触点材质	镀银	镀金
长度 (ft)	3/5/10/15/20/25/30/50	

TPMXJ102

TX3FP-NB+TSM216+TJ3MRP-NB

产品型号	线缆颜色
TPMXJ102BK	黑色
TPMXJ102RD	红色
TPMXJ102BU	蓝色
TPMXJ102OG	橙色



连接器	连接器1	连接器2
	XLR 3P 母头	1/4" TRS 弯角公头
外壳属性	镀白镍锌合金	镀白镍锌合金
触点材质	镀银	镀金
长度 (ft)	3/5/10/15/20/25/30/50	

TPMXJ103

TX3FP-NB+TSM216+TJ2MP-NB

产品型号	线缆颜色
TPMXJ103BK	黑色
TPMXJ103RD	红色
TPMXJ103BU	蓝色
TPMXJ103OG	橙色



连接器	连接器1	连接器2
	XLR 3P 母头	1/4" TS 公头
外壳属性	镀白镍锌合金	镀白镍锌合金
触点材质	镀银	镀金
长度 (ft)	3/5/10/15/20/25/30/50	

TPMXJ108

TX3MP-NB+TSM216+TJ2MRP-NB

产品型号	线缆颜色
TPMXJ108BK	黑色
TPMXJ108RD	红色
TPMXJ108BU	蓝色
TPMXJ108OG	橙色



连接器	连接器1	连接器2
	XLR 3P 公头	1/4" TS 弯角公头
外壳属性	镀白镍锌合金	镀白镍锌合金
触点材质	镀银	镀金
长度 (ft)	3/5/10/15/20/25/30/50	

TPMXR101

TX3FP-NB+TSM216+TRMP-NB

产品型号	线缆颜色
TPMXR101BK	黑色
TPMXR101RD	红色
TPMXR101BU	蓝色
TPMXR101OG	橙色



连接器	连接器1	连接器2
	XLR 3P 母头	RCA 公头
外壳属性	镀白镍锌合金	镀白镍锌合金
触点材质	镀银	镀金
长度 (ft)	3/5/10/15/20/25/30/50	

TPMXJ104

TX3FP-NB+TSM216+TJ2MRP-NB

产品型号	线缆颜色
TPMXJ104BK	黑色
TPMXJ104RD	红色
TPMXJ104BU	蓝色
TPMXJ104OG	橙色



连接器	连接器1	连接器2
	XLR 3P 母头	1/4" TS 弯角公头
外壳属性	镀白镍锌合金	镀白镍锌合金
触点材质	镀银	镀金
长度 (ft)	3/5/10/15/20/25/30/50	

TPMXJ105

TX3MP-NB+TSM216+TJ3MP-NB

产品型号	线缆颜色
TPMXJ105BK	黑色
TPMXJ105RD	红色
TPMXJ105BU	蓝色
TPMXJ105OG	橙色



连接器	连接器1	连接器2
	XLR 3P 母头	1/4" TRS 公头
外壳属性	镀白镍锌合金	镀白镍锌合金
触点材质	镀银	镀金
长度 (ft)	3/5/10/15/20/25/30/50	

TPMXR102

TX3MP-NB+TSM216+TRMP-NB

产品型号	线缆颜色
TPMXR102BK	黑色
TPMXR102RD	红色
TPMXR102BU	蓝色
TPMXR102OG	橙色



连接器	连接器1	连接器2
	XLR 3P 公头	RCA 公头
外壳属性	镀白镍锌合金	镀白镍锌合金
触点材质	镀银	镀金
长度 (ft)	3/5/10/15/20/25/30/50	

TPMJJ101

TJ3MP-NB+TSM216+TJ3MP-NB

产品型号	线缆颜色
TPMJJ101BK	黑色
TPMJJ101RD	红色
TPMJJ101BU	蓝色
TPMJJ101OG	橙色



连接器	连接器1	连接器2
	1/4" TRS 公头	1/4" TRS 公头
外壳属性	镀白镍锌合金	镀白镍锌合金
触点材质	镀银	镀金
长度 (ft)	3/5/10/15/20/25/30/50	



TSMXX101

TX3FP-NB+TEM216+TX3MP-NB

产品型号	线缆颜色
TSMXX101BK	黑色
TSMXX101RD	红色
TSMXX101GN	绿色
TSMXX101BU	蓝色
TSMXX101OG	橙色
TSMXX101VT	紫色

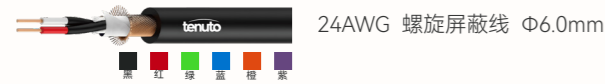

24AWG 螺旋屏蔽线 Φ6.0mm

连接器	连接器1	连接器2
	XLR 3P母头	XLR 3P公头
外壳属性	镀白镍锌合金	镀白镍锌合金
触点材质	镀银	镀银
长度 (ft)	1/2/3/5/10/15/20/25/30/50	



TSMXJ101

TX3FP-NB+TEM216+TJ3MP-NB

产品型号	线缆颜色
TSMXJ101BK	黑色
TSMXJ101RD	红色
TSMXJ101GN	绿色
TSMXJ101BU	蓝色
TSMXJ101OG	橙色
TSMXJ101VT	紫色

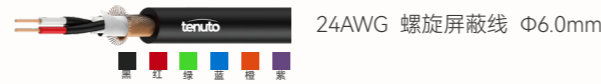

24AWG 螺旋屏蔽线 Φ6.0mm

连接器	连接器1	连接器2
	XLR 3P母头	1/4" TRS 公头
外壳属性	镀白镍锌合金	镀白镍锌合金
触点材质	镀银	镀金
长度 (ft)	3/5/10/15/20/25/30/50	



TSMXJ106

TX3MP-NB+TEM216+TJ3MRP-NB

产品型号	线缆颜色
TSMXJ106BK	黑色
TSMXJ106RD	红色
TSMXJ106GN	绿色
TSMXJ106BU	蓝色
TSMXJ106OG	橙色
TSMXJ106VT	紫色

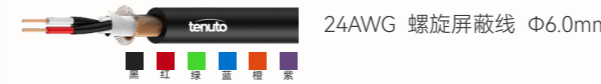

24AWG 螺旋屏蔽线 Φ6.0mm

连接器	连接器1	连接器2
	XLR 3P公头	1/4" TRS 弯角公头
外壳属性	镀白镍锌合金	镀白镍锌合金
触点材质	镀银	镀金
长度 (ft)	3/5/10/15/20/25/30/50	



TSMXJ107

TX3MP-NB+TEM216+TJ2MP-NB

产品型号	线缆颜色
TSMXJ107BK	黑色
TSMXJ107RD	红色
TSMXJ107GN	绿色
TSMXJ107BU	蓝色
TSMXJ107OG	橙色
TSMXJ107VT	紫色



24AWG 螺旋屏蔽线 Φ6.0mm

连接器	连接器1	连接器2
	XLR 3P公头	1/4" TS 公头
外壳属性	镀白镍锌合金	镀白镍锌合金
触点材质	镀银	镀金
长度 (ft)	3/5/10/15/20/25/30/50	



TSMXJ102

TX3FP-NB+TEM216+TJ3MRP-NB

产品型号	线缆颜色
TSMXJ102BK	黑色
TSMXJ102RD	红色
TSMXJ102GN	绿色
TSMXJ102BU	蓝色
TSMXJ102OG	橙色
TSMXJ102VT	紫色



24AWG 螺旋屏蔽线 Φ6.0mm

连接器	连接器1	连接器2
	XLR 3P母头	1/4" TRS 弯角公头
外壳属性	镀白镍锌合金	镀白镍锌合金
触点材质	镀银	镀金
长度 (ft)	3/5/10/15/20/25/30/50	



TSMXJ103

TX3FP-NB+TEM216+TJ2MP-NB

产品型号	线缆颜色
TSMXJ103BK	黑色
TSMXJ103RD	红色
TSMXJ103GN	绿色
TSMXJ103BU	蓝色
TSMXJ103OG	橙色
TSMXJ103VT	紫色



24AWG 螺旋屏蔽线 Φ6.0mm

连接器	连接器1	连接器2
	XLR 3P母头	1/4" TS 公头
外壳属性	镀白镍锌合金	镀白镍锌合金
触点材质	镀银	镀金
长度 (ft)	3/5/10/15/20/25/30/50	



TSMXJ108

TX3MP-NB+TEM216+TJ2MRP-NB

产品型号	线缆颜色
TSMXJ108BK	黑色
TSMXJ108RD	红色
TSMXJ108GN	绿色
TSMXJ108BU	蓝色
TSMXJ108OG	橙色
TSMXJ108VT	紫色



24AWG 螺旋屏蔽线 Φ6.0mm

连接器	连接器1	连接器2
	XLR 3P公头	1/4" TS 弯角公头
外壳属性	镀白镍锌合金	镀白镍锌合金
触点材质	镀银	镀金
长度 (ft)	3/5/10/15/20/25/30/50	



TSMXR101

TX3FP-NB+TEM216+TRMP-NB

产品型号	线缆颜色
TSMXR101BK	黑色
TSMXR101RD	红色
TSMXR101GN	绿色
TSMXR101BU	蓝色
TSMXR101OG	橙色
TSMXR101VT	紫色



24AWG 螺旋屏蔽线 Φ6.0mm

连接器	连接器1	连接器2
	XLR 3P母头	RCA 公头
外壳属性	镀白镍锌合金	镀白镍锌合金
触点材质	镀银	镀金
长度 (ft)	3/5/10/15/20/25/30/50	



TSMXJ104

TX3FP-NB+TEM216+TJ2MRP-NB

产品型号	线缆颜色
TSMXJ104BK	黑色
TSMXJ104RD	红色
TSMXJ104GN	绿色
TSMXJ104BU	蓝色
TSMXJ104OG	橙色
TSMXJ104VT	紫色



24AWG 螺旋屏蔽线 Φ6.0mm

连接器	连接器1	连接器2
	XLR 3P母头	1/4" TS 弯角公头
外壳属性	镀白镍锌合金	镀白镍锌合金
触点材质	镀银	镀金
长度 (ft)	3/5/10/15/20/25/30/50	



TSMXJ105

TX3MP-NB+TEM216+TJ3MP-NB

产品型号	线缆颜色
TSMXJ105BK	黑色
TSMXJ105RD	红色
TSMXJ105GN	绿色
TSMXJ105BU	蓝色
TSMXJ105OG	橙色
TSMXJ105VT	紫色



24AWG 螺旋屏蔽线 Φ6.0mm

连接器	连接器1	连接器2
	XLR 3P公头	1/4" TRS 公头
外壳属性	镀白镍锌合金	镀白镍锌合金
触点材质	镀银	镀金
长度 (ft)	3/5/10/15/20/25/30/50	



TSMXR102

TX3MP-NB+TEM216+TRMP-NB

产品型号	线缆颜色
TSMXR102BK	黑色
TSMXR102RD	红色
TSMXR102GN	绿色
TSMXR102BU	蓝色
TSMXR102OG	橙色
TSMXR102VT	紫色



24AWG 螺旋屏蔽线 Φ6.0mm

连接器	连接器1	连接器2
	XLR 3P公头	RCA 公头
外壳属性	镀白镍锌合金	镀白镍锌合金
触点材质	镀银	镀金
长度 (ft)	3/5/10/15/20/25/30/50	



TSMJJ101

TJ3MP-NB+TEM216+TJ3MP-NB

产品型号	线缆颜色
TSMJJ101BK	黑色
TSMJJ101RD	红色
TSMJJ101GN	绿色
TSMJJ101BU	蓝色
TSMJJ101OG	橙色
TSMJJ101VT	紫色



24AWG 螺旋屏蔽线 Φ6.0mm

连接器	连接器1	连接器2
	1/4" TRS 公头	1/4" TRS 公头
外壳属性	镀白镍锌合金	镀白镍锌合金
触点材质	镀银	镀金
长度 (ft)	3/5/10/15/20/25/30/50	

91. 黑系列乐器线



TBIJJ101

TJ2MP-BB+TBI106+TJ2MP-BB



22AWG 编织屏蔽线 Φ6.5mm

连接器	连接器1	连接器2
	1/4" TS 公头	1/4" TS 公头
外壳属性	镀黑漆锌合金	镀黑漆锌合金
触点材质	镀金	镀金
长度 (ft)	1/2/3/5/10/15/20/25/30/50	



TBIJJ102

TJ2MP-BB+TBI106+TJ2MRP-BB



22AWG 编织屏蔽线 Φ6.5mm

连接器	连接器1	连接器2
	1/4" TS 公头	1/4" TS 弯角公头
外壳属性	镀黑漆锌合金	镀黑漆锌合金
触点材质	镀金	镀金
长度 (ft)	1/2/3/5/10/15/20/25/30/50	



TBIJJ103

TJ2MRP-BB+TBI106+TJ2MRP-BB



22AWG 编织屏蔽线 Φ6.5mm

连接器	连接器1	连接器2
	1/4" TS 弯角公头	1/4" TS 弯角公头
外壳属性	镀黑漆锌合金	镀黑漆锌合金
触点材质	镀金	镀金
长度 (ft)	1/2/3/5/10/15/20/25/30/50	

银系列乐器线 · 92



TSIJJ101

TJ2MP-NB+TEI106+TJ2MP-NB

产品型号	线缆颜色
TSIJJ101BK	黑色
TSIJJ101RD	红色
TSIJJ101GN	绿色
TSIJJ101BU	蓝色
TSIJJ101OG	橙色
TSIJJ101VT	紫色



24AWG 螺旋屏蔽线 Φ6.0mm

连接器	连接器1	连接器2
	1/4" TS 公头	1/4" TS 公头
外壳属性	镀白镍锌合金	镀白镍锌合金
触点材质	镀金	镀金
长度 (ft)	1/2/3/5/10/15/20/25/30/50	



TSIJJ102

TJ2MP-NB+TEI106+TJ2MRP-NB

产品型号	线缆颜色
TSIJJ102BK	黑色
TSIJJ102RD	红色
TSIJJ102GN	绿色
TSIJJ102BU	蓝色
TSIJJ102OG	橙色
TSIJJ102VT	紫色



24AWG 螺旋屏蔽线 Φ6.0mm

连接器	连接器1	连接器2
	1/4" TS 公头	1/4" TS 弯角公头
外壳属性	镀白镍锌合金	镀白镍锌合金
触点材质	镀金	镀金
长度 (ft)	1/2/3/5/10/15/20/25/30/50	



TSIJJ103

TJ2MRP-NB+TEI106+TJ2MRP-NB

产品型号	线缆颜色
TSIJJ103BK	黑色
TSIJJ103RD	红色
TSIJJ103GN	绿色
TSIJJ103BU	蓝色
TSIJJ103OG	橙色
TSIJJ103VT	紫色



24AWG 螺旋屏蔽线 Φ6.0mm

连接器	连接器1	连接器2
	1/4" TS 弯角公头	1/4" TS 弯角公头
外壳属性	镀白镍锌合金	镀白镍锌合金
触点材质	镀金	镀金
长度 (ft)	1/2/3/5/10/15/20/25/30/50	



TPIJJ101

TRJ2MP-B1+TSI106+TRJ2MP-B1

24AWG 螺旋屏蔽线 Φ6.3mm

连接器	连接器1	连接器2
	1/4" TS 公头	1/4" TS 公头
外壳属性	镀黑漆黄铜	镀黑漆黄铜
触点材质	镀金	镀金
长度 (ft)	3/5/10/15/20/25/30/50	



TPIJJ102

TRJ2MP-B1+TSI106+TRJ2MP-B1

24AWG 螺旋屏蔽线 Φ6.3mm

连接器	连接器1	连接器2
	1/4" TS 公头	1/4" TS 公头
外壳属性	镀黑漆黄铜	镀黑漆黄铜
触点材质	镀金	镀金
长度 (ft)	3/5/10/15/20/25/30/50	



TPIJJ107

TRJ2MP-B2+TSI106+TRJ2MP-B2

24AWG 螺旋屏蔽线 Φ6.3mm

连接器	连接器1	连接器2
	1/4" TS 公头	1/4" TS 公头
外壳属性	镀黑漆黄铜	镀黑漆黄铜
触点材质	镀金	镀金
长度 (ft)	3/5/10/15/20/25/30/50	



TPIJJ108

TRJ2MP-B2+TSI106+TRJ2MP-B2

24AWG 螺旋屏蔽线 Φ6.3mm

连接器	连接器1	连接器2
	1/4" TS 公头	1/4" TS 公头
外壳属性	镀黑漆黄铜	镀黑漆黄铜
触点材质	镀金	镀金
长度 (ft)	3/5/10/15/20/25/30/50	



TPIJJ103

TRJ2MP-B1+TSI106+TRJ2MP-B1

24AWG 螺旋屏蔽线 Φ6.3mm

连接器	连接器1	连接器2
	1/4" TS 公头	1/4" TS 公头
外壳属性	镀黑漆黄铜	镀黑漆黄铜
触点材质	镀金	镀金
长度 (ft)	3/5/10/15/20/25/30/50	



TPIJJ104

TRJ2MP-B1+TSI106+TRJ2MP-B1

24AWG 螺旋屏蔽线 Φ6.3mm

连接器	连接器1	连接器2
	1/4" TS 公头	1/4" TS 公头
外壳属性	镀黑漆黄铜	镀黑漆黄铜
触点材质	镀金	镀金
长度 (ft)	3/5/10/15/20/25/30/50	



TPIJJ109

TRJ2MP-G1+TSI106+TRJ2MP-G1

24AWG 螺旋屏蔽线 Φ6.3mm

连接器	连接器1	连接器2
	1/4" TS 公头	1/4" TS 公头
外壳属性	镀黑镍黄铜	镀黑镍黄铜
触点材质	镀金	镀金
长度 (ft)	3/5/10/15/20/25/30/50	



TPIJJ110

TRJ2MP-G1+TSI106+TRJ2MP-G1

24AWG 螺旋屏蔽线 Φ6.3mm

连接器	连接器1	连接器2
	1/4" TS 公头	1/4" TS 公头
外壳属性	镀黑镍黄铜	镀黑镍黄铜
触点材质	镀金	镀金
长度 (ft)	3/5/10/15/20/25/30/50	



TPIJJ105

TRJ2MP-B2+TSI106+TRJ2MP-B2

24AWG 螺旋屏蔽线 Φ6.3mm

连接器	连接器1	连接器2
	1/4" TS 公头	1/4" TS 公头
外壳属性	镀黑漆黄铜	镀黑漆黄铜
触点材质	镀金	镀金
长度 (ft)	3/5/10/15/20/25/30/50	



TPIJJ106

TRJ2MP-B2+TSI106+TRJ2MP-B2

24AWG 螺旋屏蔽线 Φ6.3mm

连接器	连接器1	连接器2
	1/4" TS 公头	1/4" TS 公头
外壳属性	镀黑漆黄铜	镀黑漆黄铜
触点材质	镀金	镀金
长度 (ft)	3/5/10/15/20/25/30/50	



TPIJJ111

TRJ2MP-G1+TSI106+TRJ2MP-G1

24AWG 螺旋屏蔽线 Φ6.3mm

连接器	连接器1	连接器2
	1/4" TS 公头	1/4" TS 公头
外壳属性	镀黑镍黄铜	镀黑镍黄铜
触点材质	镀金	镀金
长度 (ft)	3/5/10/15/20/25/30/50	



TPIJJ112

TRJ2MP-G1+TSI106+TRJ2MP-G1

24AWG 螺旋屏蔽线 Φ6.3mm

连接器	连接器1	连接器2
	1/4" TS 公头	1/4" TS 公头
外壳属性	镀黑镍黄铜	镀黑镍黄铜
触点材质	镀金	镀金
长度 (ft)	3/5/10/15/20/25/30/50	



TPIJJ113

TPJ2MP-G2+TSI106+TPJ2MP-G2

24AWG 螺旋屏蔽线 Φ6.3mm

连接器	连接器1	连接器2
	1/4" TS 公头	1/4" TS 公头
外壳属性	镀黑镍黄铜	镀黑镍黄铜
触点材质	镀金	镀金
长度 (ft)	3/5/10/15/20/25/30/50	



TPIJJ114

TPJ2MP-G2+TSI106+TPJ2MP-G2

24AWG 螺旋屏蔽线 Φ6.3mm

连接器	连接器1	连接器2
	1/4" TS 公头	1/4" TS 公头
外壳属性	镀黑镍黄铜	镀黑镍黄铜
触点材质	镀金	镀金
长度 (ft)	3/5/10/15/20/25/30/50	



TPIJJ115

TPJ2MP-G2+TSI106+TPJ2MP-G2

24AWG 螺旋屏蔽线 Φ6.3mm

连接器	连接器1	连接器2
	1/4" TS 公头	1/4" TS 公头
外壳属性	镀黑镍黄铜	镀黑镍黄铜
触点材质	镀金	镀金
长度 (ft)	3/5/10/15/20/25/30/50	



TPIJJ116

TPJ2MP-G2+TSI106+TPJ2MP-G2

24AWG 螺旋屏蔽线 Φ6.3mm

连接器	连接器1	连接器2
	1/4" TS 公头	1/4" TS 公头
外壳属性	镀黑镍黄铜	镀黑镍黄铜
触点材质	镀金	镀金
长度 (ft)	3/5/10/15/20/25/30/50	



TBDJJ101

TMJ3MP-BB+TEM204+TMJ3MP-BB

26AWG 螺旋屏蔽线 Φ4.0mm

连接器	连接器1	连接器2
	3.5mm公头立体声	3.5mm公头立体声
外壳属性	镀黑漆锌合金	镀黑漆锌合金
触点材质	镀金	镀金
长度 (ft)	3/5/10/15	



TBDJJ102

TMJ3MP-BB+TEM204+TMJ3MRP-BB

26AWG 螺旋屏蔽线 Φ4.0mm

连接器	连接器1	连接器2
	3.5mm公头立体声	3.5mm 公头弯头立体声
外壳属性	镀黑漆锌合金	镀黑漆锌合金
触点材质	镀金	镀金
长度 (ft)	3/5/10/15	



TBDJJ103

TMJ3MRP-BB+TEM204+TMJ3MRP-BB

26AWG 螺旋屏蔽线 Φ4.0mm

连接器	连接器1	连接器2
	3.5mm 公头弯头立体声	3.5mm 公头弯头立体声
外壳属性	镀黑漆锌合金	镀黑漆锌合金
触点材质	镀金	镀金
长度 (ft)	3/5/10/15	



TBDJJ104

TMJ3MP-BB+TEM204+TJ3MP-BB

26AWG 螺旋屏蔽线 Φ4.0mm

连接器	连接器1	连接器2
	3.5mm公头立体声	1/4" TRS 公头
外壳属性	镀黑漆锌合金	镀黑漆锌合金
触点材质	镀金	镀金
长度 (ft)	3/5/10/15	



TBDJJ105

TMJ3MP-BB+TEM204+TJ2MP-BB

26AWG 螺旋屏蔽线 Φ4.0mm

连接器	连接器1	连接器2
	3.5mm公头立体声	1/4" TS 公头
外壳属性	镀黑漆锌合金	镀黑漆锌合金
触点材质	镀金	镀金
长度 (ft)	3/5/10/15	



TBDJJ106

TMJ3MP-LBB+TD103+2*TJ2MP-B

24AWG 螺旋屏蔽线 Φ4*8mm

连接器	连接器1	连接器2
	3.5mm公头立体声	2*1/4" TS 公头
外壳属性	镀黑漆锌合金	镀黑漆锌合金
触点材质	镀金	镀金
长度 (ft)	3/5/10/15	



TBDJJ107

TMJ3MP-LBB+TD103+2*TJ2MRP-B



24AWG 螺旋屏蔽线 Φ4*8mm

连接器	连接器1	连接器2
	3.5mm公头立体声	2*1/4" TS 弯角公头
外壳属性	镀黑漆锌合金	镀黑漆锌合金
触点材质	镀金	镀金
长度 (ft)	3/5/10/15	



TBDJJ108

TJ3MP-BB+TD104+2*TJ2MP-B



24AWG 螺旋屏蔽线 Φ4*8mm

连接器	连接器1	连接器2
	1/4" TRS 公头	2*1/4" TS 公头
外壳属性	镀黑漆锌合金	镀黑漆锌合金
触点材质	镀金	镀金
长度 (ft)	3/5/10/15	



TBDJR103

TJ2MP-BB+TD104+2*TRMP-BB



24AWG 螺旋屏蔽线 Φ4*8mm

连接器	连接器1	连接器2
	1/4" TS 公头	2*RCA 公头
外壳属性	镀黑漆锌合金	镀黑漆锌合金
触点材质	镀金	镀金
长度 (ft)	3/5/10/15	



TBDJR104

2*TJ2MP-B+TD104+2*TRMP-B

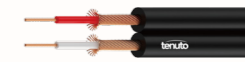

24AWG 螺旋屏蔽线 Φ4*8mm

连接器	连接器1	连接器2
	2*1/4" TS 公头	2*RCA 公头
外壳属性	镀黑漆锌合金	镀黑漆锌合金
触点材质	镀金	镀金
长度 (ft)	3/5/10/15	



TBDJJ109

TJ2MP-BB+TD104+2*TJ2MP-BB



24AWG 螺旋屏蔽线 Φ4*8mm

连接器	连接器1	连接器2
	1/4" TS 公头	2*1/4" TS 公头
外壳属性	镀黑漆锌合金	镀黑漆锌合金
触点材质	镀金	镀金
长度 (ft)	3/5/10/15	



TBDJJ110

2*TJ2MP-B+TD104+2*TJ2MP-B



24AWG 螺旋屏蔽线 Φ4*8mm

连接器	连接器1	连接器2
	2*1/4" TS 公头	2*1/4" TS 公头
外壳属性	镀黑漆锌合金	镀黑漆锌合金
触点材质	镀金	镀金
长度 (ft)	3/5/10/15	



TBDJX101

TMJ3MP-LBB+TD103+2*TX3FP-B



24AWG 螺旋屏蔽线 Φ4*8mm

连接器	连接器1	连接器2
	3.5mm公头立体声	2*XLR 母头
外壳属性	镀黑漆锌合金	镀黑漆锌合金
触点材质	镀金	镀金
长度 (ft)	3/5/10/15	



TBDJX102

TMJ3MP-LBB+TD103+2*TX3MP-B



24AWG 螺旋屏蔽线 Φ4*8mm

连接器	连接器1	连接器2
	3.5mm公头立体声	2*XLR 公头
外壳属性	镀黑漆锌合金	镀黑漆锌合金
触点材质	镀金	镀金
长度 (ft)	3/5/10/15	



TBDJR101

TMJ3MP-LBB+TD103+2*TRMP-B



24AWG 螺旋屏蔽线 Φ4*8mm

连接器	连接器1	连接器2
	3.5mm公头立体声	2*RCA 公头
外壳属性	镀黑漆锌合金	镀黑漆锌合金
触点材质	镀金	镀金
长度 (ft)	3/5/10/15	



TBDJR102

TJ3MP-BB+TD104+2*TRMP-B



24AWG 螺旋屏蔽线 Φ4*8mm

连接器	连接器1	连接器2
	1/4" TRS 公头	2*RCA 公头
外壳属性	镀黑漆锌合金	镀黑漆锌合金
触点材质	镀金	镀金
长度 (ft)	3/5/10/15	



TBDJX103

TJ3MP-BB+TD104+2*TX3FP-B



24AWG 螺旋屏蔽线 Φ4*8mm

连接器	连接器1	连接器2
	1/4" TRS 公头	2*XLR 母头
外壳属性	镀黑漆锌合金	镀黑漆锌合金
触点材质	镀金	镀金
长度 (ft)	3/5/10/15	



TBDJX104

TJ3MP-BB+TD104+2*TX3MP-B



24AWG 螺旋屏蔽线 Φ4*8mm

连接器	连接器1	连接器2
	1/4" TRS 公头	2*XLR 公头
外壳属性	镀黑漆锌合金	镀黑漆锌合金
触点材质	镀金	镀金
长度 (ft)	3/5/10/15	

99. 黑系列音频线



TBDRR101

2*TRMP-B+TD104+2*TRMP-B



24AWG 螺旋屏蔽线 Φ4*8mm

连接器	连接器1	连接器2
	2*RCA 公头	2*RCA 公头
外壳属性	镀黑漆锌合金	镀黑漆锌合金
触点材质	镀金	镀金
长度 (ft)	3/5/10/15	



TBDRR102

2*TRMP-B+TD104+2*TRFP-B



24AWG 螺旋屏蔽线 Φ4*8mm

连接器	连接器1	连接器2
	2*RCA 公头	2*RCA 母头
外壳属性	镀黑漆锌合金	镀黑漆锌合金
触点材质	镀金	镀金
长度 (ft)	3/5/10/15	



TBDRX101

2*TRMP-B+TD104+2*TX3FP-B



24AWG 螺旋屏蔽线 Φ4*8mm

连接器	连接器1	连接器2
	2*RCA 公头	2*XLR 母头
外壳属性	镀黑漆锌合金	镀黑漆锌合金
触点材质	镀金	镀金
长度 (ft)	3/5/10/15	



TBDRX102

2*TRMP-B+TD104+2*TX3MP-B



24AWG 螺旋屏蔽线 Φ4*8mm

连接器	连接器1	连接器2
	2*RCA 公头	2*XLR 公头
外壳属性	镀黑漆锌合金	镀黑漆锌合金
触点材质	镀金	镀金
长度 (ft)	3/5/10/15	



TBDXX101

TX3FP-BB+TD204+2*TX3MP-BB



26AWG 螺旋屏蔽线 Φ4*8mm

连接器	连接器1	连接器2
	XLR 母头	2*XLR 公头
外壳属性	镀黑漆锌合金	镀黑漆锌合金
触点材质	镀金	镀金
长度 (ft)	3/5/10/15	



TBDXX102

TX3MP-BB+TD204+2*TX3FP-BB



26AWG 螺旋屏蔽线 Φ4*8mm

连接器	连接器1	连接器2
	XLR 公头	2*XLR 母头
外壳属性	镀黑漆锌合金	镀黑漆锌合金
触点材质	镀金	镀金
长度 (ft)	3/5/10/15	

银系列音频线 • 100



TSDJJ101

TMJ3MP-NB+TEM204+TMJ3MP-NB



26AWG 螺旋屏蔽线 Φ4.0mm

连接器	连接器1	连接器2
	3.5mm公头立体声	3.5mm公头立体声
外壳属性	镀白镍锌合金	镀白镍锌合金
触点材质	镀金	镀金
长度 (ft)	3/5/10/15	



TSDJJ102

TMJ3MP-NB+TEM204+TMJ3MRP-NB



26AWG 螺旋屏蔽线 Φ4.0mm

连接器	连接器1	连接器2
	3.5mm公头立体声	3.5mm 公头弯头立体声
外壳属性	镀黑漆锌合金	镀黑漆锌合金
触点材质	镀金	镀金
长度 (ft)	3/5/10/15	



TSDJJ103

TMJ3MRP-NB+TEM204+TMJ3MRP-NB



26AWG 螺旋屏蔽线 Φ4.0mm

连接器	连接器1	连接器2
	3.5mm 公头弯头立体声	3.5mm 公头弯头立体声
外壳属性	镀白镍锌合金	镀白镍锌合金
触点材质	镀金	镀金
长度 (ft)	3/5/10/15	



TSDJJ104

TMJ3MP-NB+TEM204+TJ3MP-NB



26AWG 螺旋屏蔽线 Φ4.0mm

连接器	连接器1	连接器2
	3.5mm公头立体声	1/4" TRS 公头
外壳属性	镀白镍锌合金	镀白镍锌合金
触点材质	镀金	镀金
长度 (ft)	3/5/10/15	



TSDJJ105

TMJ3MP-NB+TEM204+TJ2MP-NB



26AWG 螺旋屏蔽线 Φ4.0mm

连接器	连接器1	连接器2
	3.5mm公头立体声	1/4" TS 公头
外壳属性	镀白镍锌合金	镀白镍锌合金
触点材质	镀金	镀金
长度 (ft)	3/5/10/15	



TSDJJ106

TMJ3MP-LNB+TD103+2*TJ2MP-N



24AWG 螺旋屏蔽线 Φ4*8mm

连接器	连接器1	连接器2
	3.5mm公头立体声	2*1/4" TS 公头
外壳属性	镀白镍锌合金	镀白镍锌合金
触点材质	镀金	镀金
长度 (ft)	3/5/10/15	



TSDJJ107

TMJ3MP-LNB+TD103+2*TJ2MRP-N



24AWG 螺旋屏蔽线 Φ4*8mm

连接器	连接器1	连接器2
	3.5mm公头立体声	2*1/4" TS 弯角公头
外壳属性	镀白镍锌合金	镀白镍锌合金
触点材质	镀金	镀金
长度 (ft)	3/5/10/15	



TSDJJ108

TJ3MP-NB+TD104+2*TJ2MP-N



24AWG 螺旋屏蔽线 Φ4*8mm

连接器	连接器1	连接器2
	1/4" TRS 公头	2*1/4" TS 公头
外壳属性	镀白镍锌合金	镀白镍锌合金
触点材质	镀金	镀金
长度 (ft)	3/5/10/15	



TSDJR103

TJ2MP-NB+TD104+2*TRMP-NB

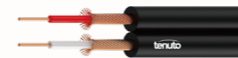

24AWG 螺旋屏蔽线 Φ4*8mm

连接器	连接器1	连接器2
	1/4" TS 公头	2*RCA 公头
外壳属性	镀白镍锌合金	镀白镍锌合金
触点材质	镀金	镀金
长度 (ft)	3/5/10/15	



TSDJR104

2*TJ2MP-N+TD104+2*TRMP-N



24AWG 螺旋屏蔽线 Φ4*8mm

连接器	连接器1	连接器2
	2*1/4" TS 公头	2*RCA 公头
外壳属性	镀白镍锌合金	镀白镍锌合金
触点材质	镀金	镀金
长度 (ft)	3/5/10/15	



TSDJJ109

TJ2MP-NB+TD104+2*TJ2MP-NB



24AWG 螺旋屏蔽线 Φ4*8mm

连接器	连接器1	连接器2
	1/4" TS 公头	2*1/4" TS 公头
外壳属性	镀白镍锌合金	镀白镍锌合金
触点材质	镀金	镀金
长度 (ft)	3/5/10/15	



TSDJJ110

2*TJ2MP-N+TD104+2*TJ2MP-N



24AWG 螺旋屏蔽线 Φ4*8mm

连接器	连接器1	连接器2
	2*1/4" TS 公头	2*1/4" TS 公头
外壳属性	镀白镍锌合金	镀白镍锌合金
触点材质	镀金	镀金
长度 (ft)	3/5/10/15	



TSDJX101

TMJ3MP-LNB+TD103+2*TX3FP-N



24AWG 螺旋屏蔽线 Φ4*8mm

连接器	连接器1	连接器2
	3.5mm公头立体声	2*XLR 母头
外壳属性	镀白镍锌合金	镀白镍锌合金
触点材质	镀金	镀银
长度 (ft)	3/5/10/15	



TSDJX102

TMJ3MP-LNB+TD103+2*TX3MP-N



24AWG 螺旋屏蔽线 Φ4*8mm

连接器	连接器1	连接器2
	3.5mm公头立体声	2*XLR 公头
外壳属性	镀白镍锌合金	镀白镍锌合金
触点材质	镀金	镀银
长度 (ft)	3/5/10/15	



TSDJR101

TMJ3MP-LNB+TD103+2*TRMP-N



24AWG 螺旋屏蔽线 Φ4*8mm

连接器	连接器1	连接器2
	3.5mm公头立体声	2*RCA 公头
外壳属性	镀白镍锌合金	镀白镍锌合金
触点材质	镀金	镀金
长度 (ft)	3/5/10/15	



TSDJR102

TJ3MP-NB+TD104+2*TRMP-N



24AWG 螺旋屏蔽线 Φ4*8mm

连接器	连接器1	连接器2
	1/4" TRS 公头	2*RCA 公头
外壳属性	镀白镍锌合金	镀白镍锌合金
触点材质	镀金	镀金
长度 (ft)	3/5/10/15	



TSDJX103

TJ3MP-NB+TD104+2*TX3FP-N



24AWG 螺旋屏蔽线 Φ4*8mm

连接器	连接器1	连接器2
	1/4" TRS 公头	2*XLR 母头
外壳属性	镀白镍锌合金	镀白镍锌合金
触点材质	镀金	镀银
长度 (ft)	3/5/10/15	



TSDJX104

TJ3MP-LNB+TD104+2*TX3MP-N



24AWG 螺旋屏蔽线 Φ4*8mm

连接器	连接器1	连接器2
	1/4" TRS 公头	2*XLR 公头
外壳属性	镀白镍锌合金	镀白镍锌合金
触点材质	镀金	镀金
长度 (ft)	3/5/10/15	



TSDRR101

2*TRMP-N+TD104+2*TRMP-N



24AWG 螺旋屏蔽线 Φ4*8mm

连接器	连接器1	连接器2
	2*RCA 公头	2*RCA 公头
外壳属性	镀白镍锌合金	镀白镍锌合金
触点材质	镀金	镀金
长度 (ft)	3/5/10/15	



TSDRR102

2*TRMP-N+TD104+2*TRFP-N



24AWG 螺旋屏蔽线 Φ4*8mm

连接器	连接器1	连接器2
	2*RCA 公头	2*RCA 母头
外壳属性	镀白镍锌合金	镀白镍锌合金
触点材质	镀金	镀金
长度 (ft)	3/5/10/15	



TSDRX101

2*TRMP-N+TD104+2*TX3FP-N



24AWG 螺旋屏蔽线 Φ4*8mm

连接器	连接器1	连接器2
	2*RCA 公头	2*XLR 母头
外壳属性	镀白镍锌合金	镀白镍锌合金
触点材质	镀金	Ag plated
长度 (ft)	3/5/10/15	



TSDRX102

2*TRMP-N+TD104+2*TX3MP-N

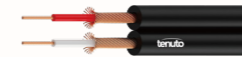

24AWG 螺旋屏蔽线 Φ4*8mm

连接器	连接器1	连接器2
	2*RCA 公头	2*XLR 公头
外壳属性	镀白镍锌合金	镀白镍锌合金
触点材质	镀金	镀银
长度 (ft)	3/5/10/15	



TSDXX101

TX3FP-NB+TD204+2*TX3MP-NB



26AWG 螺旋屏蔽线 Φ4*8mm

连接器	连接器1	连接器2
	XLR 母头	2*XLR 公头
外壳属性	镀白镍锌合金	镀白镍锌合金
触点材质	镀银	镀银
长度 (ft)	3/5/10/15	



TSDXX102

TX3MP-NB+TD204+2*TX3FP-NB



26AWG 螺旋屏蔽线 Φ4*8mm

连接器	连接器1	连接器2
	XLR 公头	2*XLR 母头
外壳属性	镀白镍锌合金	镀白镍锌合金
触点材质	镀银	镀金
长度 (ft)	3/5/10/15	



TS2MP-BB+BLUK CABLES+TS2MP-BB



型号	散装线缆型号	线缆规格
TBSS101	TBS215	2x1.5mm ² Φ7.2mm
TBSS102	TBS225	2x2.5mm ² Φ8.4mm
TBSS103	TBS240	2x4.0mm ² Φ10.8mm
TBSS104	TBS216	2x16AWG Φ6.6mm
TBSS105	TBS214	2x14AWG Φ7.8mm
TBSS106	TBS212	2x12AWG Φ10.0mm



TS2MP-BB+BLUK CABLES+TPJ2MP-B2



型号	散装线缆型号	线缆规格
TBSSJ101	TBS215	2x1.5mm ² Φ7.2mm
TBSSJ102	TBS216	2x16AWG Φ6.6mm



TPJ2MP-B2+BLUK CABLES+TPJ2MP-B2



型号	散装线缆型号	线缆规格
TBSSJ101	TBS215	2x1.5mm ² Φ7.2mm
TBSSJ102	TBS216	2x16AWG Φ6.6mm



TBLXX101

TX3FP-BB+TL206+TX3MP-BB



连接器	连接器1	连接器2
	XLR 3P母头	XLR 3P公头
外壳属性	镀黑漆锌合金	镀黑漆锌合金
触点材质	镀金	镀金
长度 (ft)	3/5/10/15/20/25/30/50	



TBLXX102

TX5FP-BB+TL206+TX5MP-BB



连接器	连接器1	连接器2
	XLR 5P 母头	XLR 5P 公头
外壳属性	镀黑漆锌合金	镀黑漆锌合金
触点材质	镀金	镀金
长度 (ft)	3/5/10/15/20/25/30/50	



TBN101

TN8MP-BB+TN806+TN8MP-BB



连接器	连接器1	连接器2
	以太网CON RJ45	以太网CON RJ45
外壳属性	镀黑漆锌合金	镀黑漆锌合金
触点材质	镀金	镀金
长度 (ft)	3/5/10/15/20/25/30/50	



TBN102

TN8MP-NB+TN806+TN8MP-NB



连接器	连接器1	连接器2
	以太网CON RJ45	以太网CON RJ45
外壳属性	镀白镍锌合金	镀白镍锌合金
触点材质	镀金	镀金
长度 (ft)	3/5/10/15/20/25/30/50	



TBN103

TN8MP-BB+TN806+RJ45



连接器	连接器1	连接器2
	以太网CON RJ45	RJ45 plug
外壳属性	镀黑漆锌合金	-
触点材质	镀金	镀金
长度 (ft)	3/5/10/15/20/25/30/50	



TBN104

RJ45+TN806+RJ45



连接器	连接器1	连接器2
	RJ45 plug	RJ45 plug
外壳属性	-	-
触点材质	镀金	镀金
长度 (ft)	3/5/10/15/20/25/30/50	



TSLXX101

TX3FP-NB+TL206+TX3MP-NB



连接器	连接器1	连接器2
	XLR 3P母头	XLR 3P公头
外壳属性	镀白镍锌合金	镀白镍锌合金
触点材质	镀银	镀银
长度 (ft)	3/5/10/15/20/25/30/50	



TSLXX102

TX5FP-NB+TL206+TX5MP-NB



连接器	连接器1	连接器2
	XLR 5P 母头	XLR 5P 公头
外壳属性	镀白镍锌合金	镀白镍锌合金
触点材质	镀银	镀银
长度 (ft)	3/5/10/15/20/25/30/50	



TBP101

H05VV-F 3G1.5mm² Φ8.4mm

连接器	连接器1	连接器2
	欧式电源插头	RCAC3F-X-000
额定电流	16A/250V	
长度 (ft)	3/5/10	



TBP102

H05VV-F 3G2.5mm² Φ10.3mm

连接器	连接器1	连接器2
	欧式电源插头	RCAC3F-X-000
额定电流	16A/250V	
长度 (ft)	3/5/10	



TBP107

H05VV-F 3G1.5mm² Φ8.4mm

连接器	连接器1	连接器2
	英国电源插头	RCAC3F-X-000
额定电流	13A/250V	
长度 (ft)	3/5/10	



TBP103

SJT 3C/16AWG Φ8.6mm

连接器	连接器1	连接器2
	美式电源插头	RCAC3F-X-000
额定电流	13A/125V	
长度 (ft)	3/5/10	



TBP104

SJT 3C/14AWG Φ9.5mm

连接器	连接器1	连接器2
	美式电源插头	RCAC3F-X-000
额定电流	15A/125V	
长度 (ft)	3/5/10	



TBP105

H05VV-F 3G1.5mm² Φ8.4mm

连接器	连接器1	连接器2
	澳大利亚电源插头	RCAC3F-X-000
额定电流	10A/250V	
长度 (ft)	3/5/10	



TBP106

H05VV-F 3G2.5mm² Φ10.3mm

连接器	连接器1	连接器2
	澳大利亚电源插头	RCAC3F-X-000
额定电流	15A/250V	
长度 (ft)	3/5/10	



TBPX101

3G0.75mm²+
26AWG/2C Φ14.0mm

连接器	连接器1	连接器2
	TX3FP+RCAC3F-X-000	TX3MP+RCAC3M-X-000
额定电流	10A/250V 120Ω	
长度 (ft)	3/5/10/15/20/25/30/50	



TBPX102

3G1.5mm²+
26AWG/2C Φ15.5mm

连接器	连接器1	连接器2
	TX3FP+RCAC3F-X-000	TX3MP+RCAC3M-X-000
额定电流	10A/250V 120Ω	
长度 (ft)	3/5/10/15/20/25/30/50	

109. 电源+音频组合连线



TBPX103



3G0.75mm²+26AWG/2C
Φ14.0mm

连接器	连接器1	连接器2
	欧式电源插头+TX3FP	TX3MP+C13
额定电流	10A/250V 120Ω	
长度 (ft)	3/5/10	



TBPX104



3G1.5mm²+26AWG/2C
Φ15.5mm

连接器	连接器1	连接器2
	欧式电源插头+TX3FP	TX3MP+C13
额定电流	16A/125V 120Ω	
长度 (ft)	3/5/10	



TBPX105



SJT 3C/16AWG Φ8.6mm

连接器	连接器1	连接器2
	美式电源插头+TX3FP	C13+TX3MP
额定电流	10A/250V 120Ω	
长度 (ft)	3/5/10	



TBPX106



SJT 3C/14AWG Φ9.5mm

连接器	连接器1	连接器2
	美式电源插头+TX3FP	C13+TX3MP
额定电流	16A/125V 120Ω	
长度 (ft)	3/5/10	

多芯音频连线 • 110



TX3FP-BB+BLUK CABLES+TX3MP-BB



型号	散装线缆型号	线缆规格
TMCXX101	TMC204	26AWG*4pairs OD.11mm
TMCXX102	TMC208	26AWG*8pairs OD.15mm
TMCXX103	TMC212	26AWG*12pairs OD.18mm
TMCXX104	TMC216	26AWG*16pairs OD.20mm



TX3FP-BB+BLUK CABLES+TJ3MP-BB



型号	散装线缆型号	线缆规格
TMCXJ101	TMC204	26AWG*4pairs OD.11mm
TMCXJ102	TMC208	26AWG*8pairs OD.15mm
TMCXJ103	TMC212	26AWG*12pairs OD.18mm
TMCXJ104	TMC216	26AWG*16pairs OD.20mm



TX3MP-BB+BLUK CABLES+TJ3MP-BB



型号	散装线缆型号	线缆规格
TMCXJ105	TMC204	26AWG*4pairs OD.11mm
TMCXJ106	TMC208	26AWG*8pairs OD.15mm
TMCXJ107	TMC212	26AWG*12pairs OD.18mm
TMCXJ108	TMC216	26AWG*16pairs OD.20mm



TJ3MP-BB+BLUK CABLES+TJ3MP-BB



型号	散装线缆型号	线缆规格
TMCJJ101	TMC204	26AWG*4pairs OD.11mm
TMCJJ102	TMC208	26AWG*8pairs OD.15mm
TMCJJ103	TMC212	26AWG*12pairs OD.18mm
TMCJJ104	TMC216	26AWG*16pairs OD.20mm

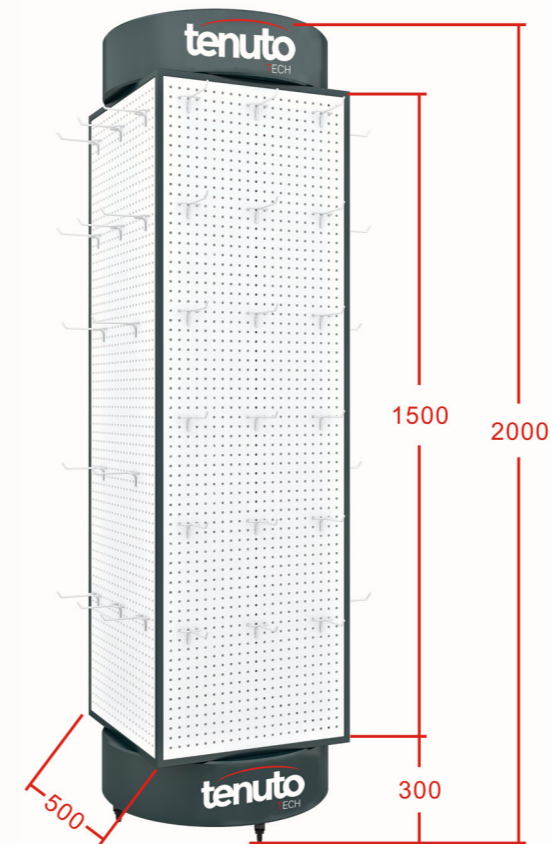

DS50150

预制连接线展示支架

专业多用途四面钢制展示架（空）

- 四边更小的占用空间设计
- 3个轮子
- 包含40个挂钩
- 单面展示架尺寸：50x150cm
- 颜色：黑色

